



Tiempo aprox. de armado 15 min.



Proteger de la humedad



No arrastrar o subirse al mueble



Lea el manual antes de armar

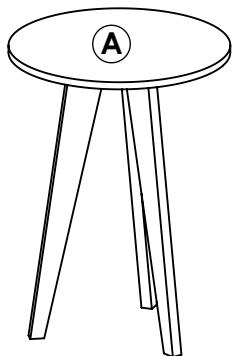

**ART. 238**  
Tapa chica  
patas largas.

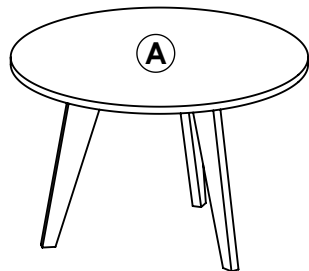

**ART. 238 - 1**  
Tapa grande  
patas cortas.

**MANTENIMIENTO** Es un producto adecuado para uso domiciliario y/o comercial, resistente a rayas, agua y artículos de limpieza de uso domestico por lo cual su mantenimiento es escaso.



**IMPORTANTE** El mensaje impreso sobre el canto puede ser borrado con facilidad frotando un algodón humedecido con quita esmalte o alcohol.

**ADVERTENCIA** Antes de comenzar con el armado de nuestro producto, despliegue sobre el suelo el cartón de embalaje verificando que no se encuentren las grampas de metal, evitando de este modo el rayado o daño del mueble.

**Elementos provistos**



12 Tornillos allen 7x50



6 Bases redondas para clavar



8 Tornillo de 3.5x20



2 Tarugos 6 x 30

**Herramientas adicionales**

Además de nuestros elementos provistos, necesitara de estas herramientas para el correcto y fácil armado del mueble.



Martillo de carpintero



Destornillador de punta en cruz

**DESCRIPCIÓN:**

Ⓐ Tapa chica y tapa grande

⊖ Pata bases chica y grande

⊖ Patas largas y cortas x 3

Armaremos el artículo 238-1, tapa grande, base grande y patas cortas. Para el artículo 238, tapa chica, base chica y patas largas realizar el mismo procedimiento.

**1** Coloque el tarugo guía de 6x30 en el centro de la base de patas grande, luego atornille las 3 patas cortas hacia la base con los tornillos phillips 7x50.

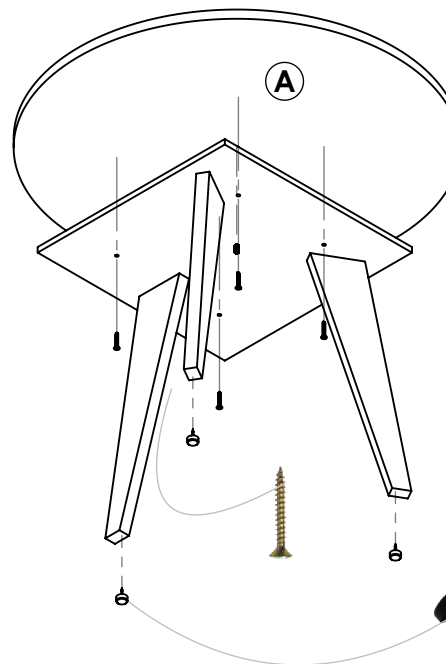
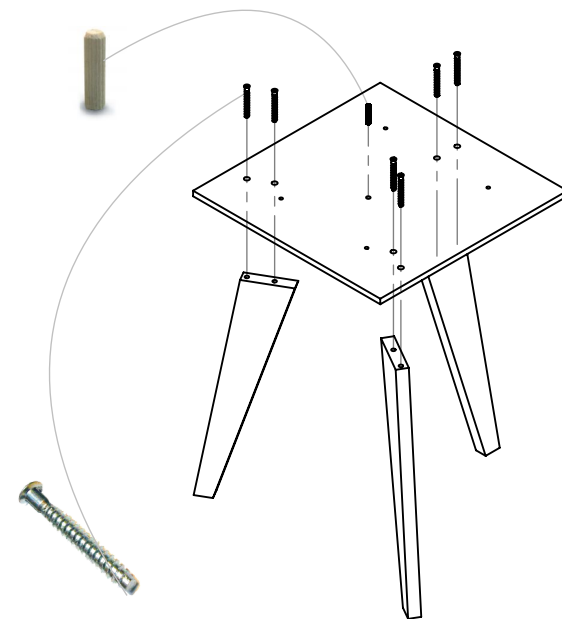

**2** Usando como guía el tarugo de 6x30, presente la base de patas grande a la tapa grande **A** luego atornille la base con la tapa con los tornillos Phillips 3.5x20. **Los tarugos solo sirven de guía y sobresalen hacia abajo (no golpear)**

Finalmente clave las bases en las patas.