

### MODELO ARMADO

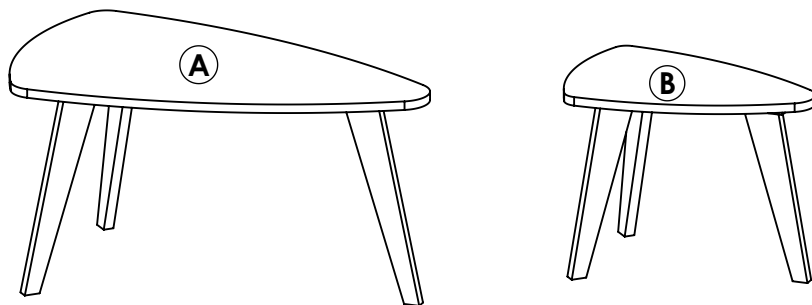

Tiempo aprox. de armado 15 min.



Proteger de la humedad



No arrastrar o subirse al mueble



Lea el manual antes de armar

**MANTENIMIENTO** Es un producto adecuado para uso domiciliario y/o comercial, resistente a rayas, agua y artículos de limpieza de uso domestico por lo cual su mantenimiento es escaso.



**IMPORTANTE** El mensaje impreso sobre el canto puede ser borrado con facilidad frotando un algodón humedecido con quita esmalte o alcohol.

**ADVERTENCIA** Antes de comenzar con el armado de nuestro producto, despliegue sobre el suelo el cartón de embalaje verificando que no se encuentren las grampas de metal, evitando de este modo el rayado o daño del mueble.

#### Elementos provistos



12 Tornillos Phillips 7x50



6 Bases redonda para clavar



14 Tornillo de 3.5x20



8 Tarugos 6 x 30

#### Herramientas adicionales

Además de nuestros elementos provistos, necesitara de estas herramientas para el correcto y fácil armado del mueble.



Martillo de carpintero



Destornillador de punta en cruz

#### DESCRIPCIÓN:

(E) Bases de patas larga x 2

(A) Tapa grande (C) Bases de patas ancha grande (D) Patas grandes x 3

(B) Tapa chica (D) Bases de patas ancha chica (D) Patas chicas x 3

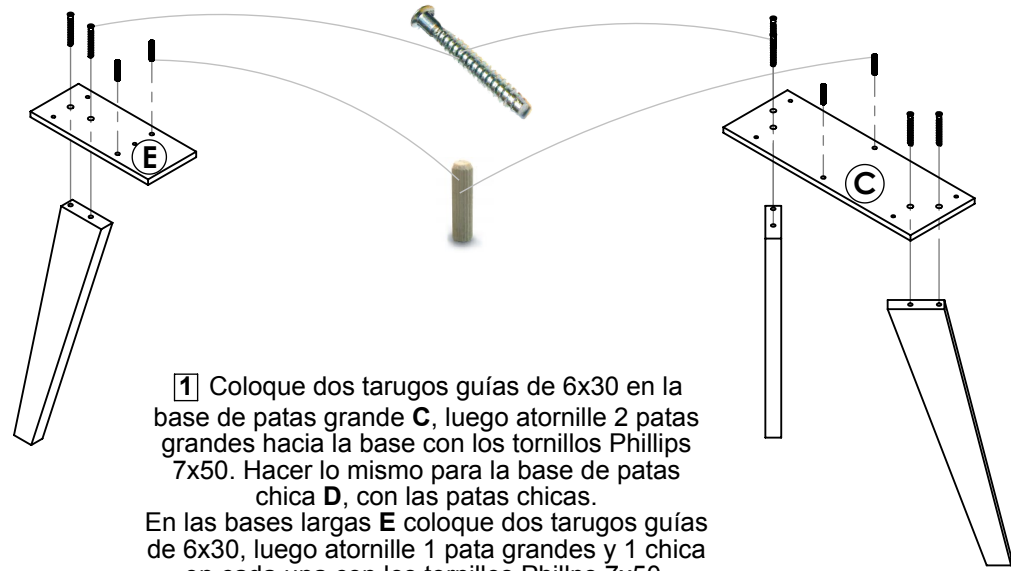

**1** Coloque dos tarugos guías de 6x30 en la base de patas grande C, luego atornille 2 patas grandes hacia la base con los tornillos Phillips 7x50. Hacer lo mismo para la base de patas chica D, con las patas chicas. En las bases largas E coloque dos tarugos guías de 6x30, luego atornille 1 pata grandes y 1 chica en cada una con los tornillos Phillips 7x50.

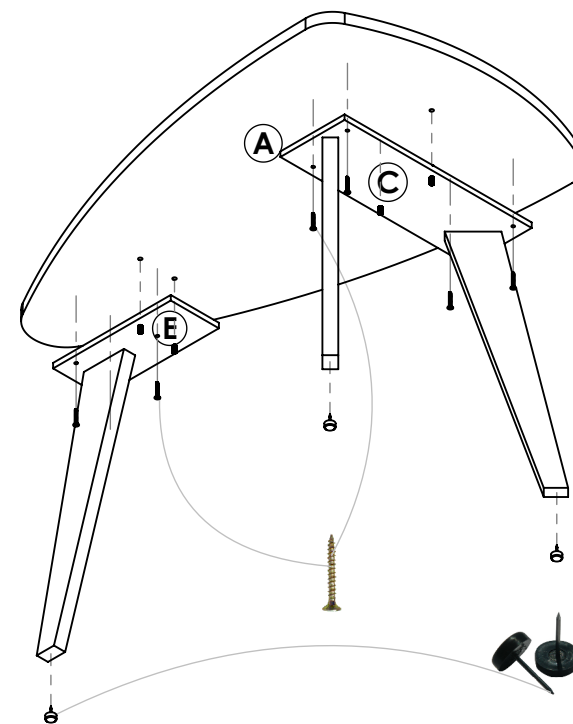

**2** Usando como guía los tarugos de 6x30, presente la base de patas grande B a la tapa A luego atornille la base con la tapa con los tornillos Phillips 3.5x20, lo mismo con la bases larga E.

Finalmente clave las bases en las patas.

Haga lo mismo con la tapa chica B y la base de patas chicas D.