

ART. 334022

Escritorio línea Escandinava tipo Berna de dos cajón

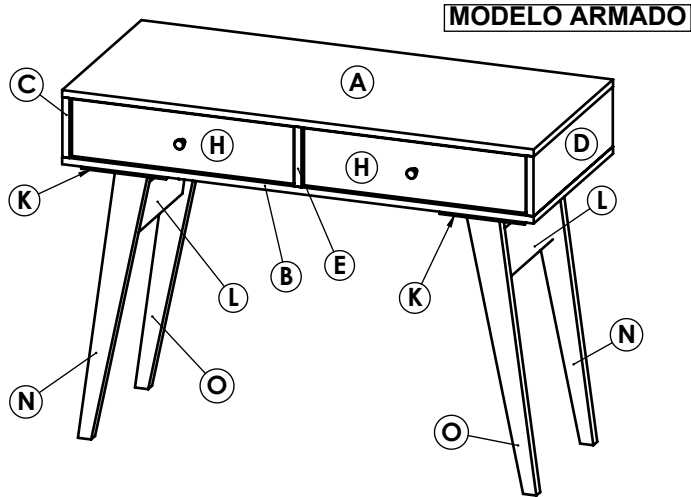

MODELO ARMADO



Tiempo aprox. de armado 90 min.



Proteger de la humedad



No arrastrar o subirse al mueble



Lea el manual antes de armar

MANTENIMIENTO Es un producto adecuado para uso domiciliario y/o comercial, resistente a rayas, agua y artículos de limpieza de uso domestico por lo cual su mantenimiento es escaso. Se recomienda para el cuidado de las imagenes el uso de **lustra muebles** para la limpieza del mismo.



IMPORTANTE El mensaje impreso sobre el canto puede ser borrado con facilidad frotando un algodón humedecido con quita esmalte o alcohol.

ADVERTENCIA Antes de comenzar con el armado de nuestro producto, despliegue sobre el suelo el carton de embalaje verificando que no se encuentren las grampas de metal, evitando de este modo el rayado o daño del mueble.

Elementos provistos



Herramientas adicionales

Ademas de nuestros elementos provistos, necesitara de estas herramientas para el correcto y fácil armado del mueble.



DESCRIPCIÓN: A) Tapa B) Piso C) Costado izquierdo D) Costado derecho
 E) Separador G) Cost. de cajón x4 H) Frente cajón x2 I) Fondo de cajón x2
 O) Patas macizas der. x2 N) Patas macizas izq. x2 K) Base patas x2
 L) Refuerzo patas x2 M) Fondos x2 P) Piso de cajón x2

1 Prepare el separador E, en una cara coloque a presión 2 caja mini fix y atornille mediante 2 tornillos variante 1 guía metálica, en la otra cara solo atornille la guía metálica. (Note que la guía derecha el tornillo va en la segunda perforación y la guía izquierda en la primer perforación).



NOTA: Observe que la flecha debe estar alineada al orificio para ingresar correctamente.

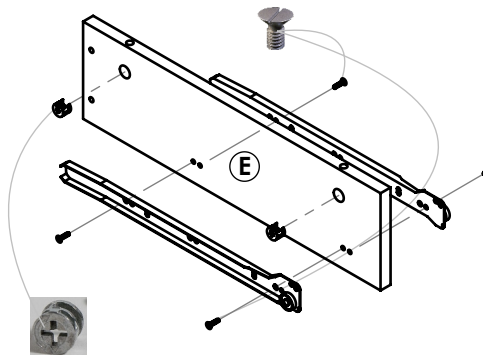

Realice las mismas operaciones tanto como para el costado izquierdo C, con una guía izquierda, como para el costado derecho D, con una guía derecha.

En los fondos M, coloque a presión 4 tarugos 6x30 en los cantos cortos

En la tapa A atornille 6 pernos mini fix.

2 Prepare los Refuerzos de patas L, colocando a presión 4 tarugos guías 6x30 y dos cajas minifix, como así también las patas N-O atornillando un minifix por cada una.

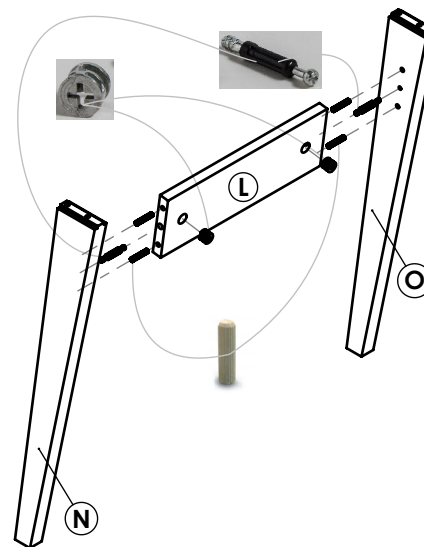

Una las tres piezas introduciendo los pernos minifix de las patas en las perforaciones con caja minifix de los refuerzos de patas utilizando los tarugos como guía, luego ajuste las piezas girando 180 grados en sentido horario las cajas mini fix.

Encastre las patas macizas **N-O**, para luego ajustarlas desde arriba mediante los tornillos Allen 7x50 hacia la base de las patas **K**.
A su vez coloque a presión dos tarugos guías 6x30. Repetir el proceso para el otro juego de patas y base de patas.

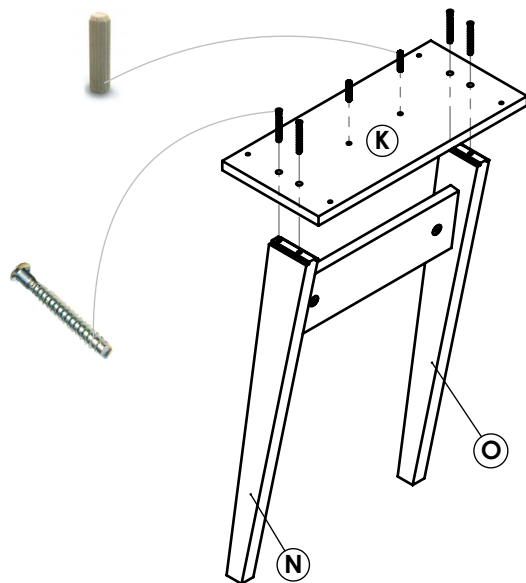

3 Armado de cajones

Coloque 2 tarugos 6x30 en el fondo de cajón **I**, 2 más en cada uno de los costados de cajón **G** a su vez encastrar las cajas mini fix. Agregar adhesivo en cada perforación donde lleve tarugo. Seguidamente atornille 2 minifix y coloque el tirador Venecia por medio de los tornillos en el frente de cajón **H**. Como muestran las figuras.

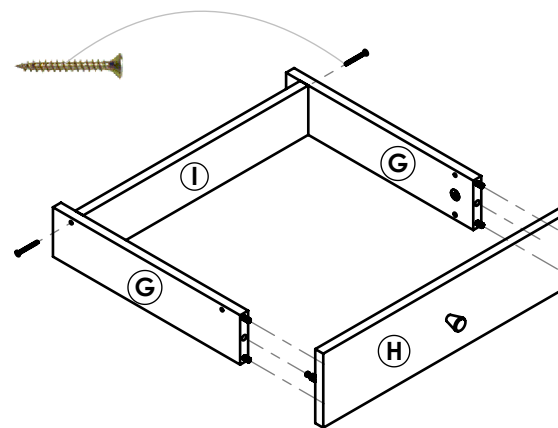
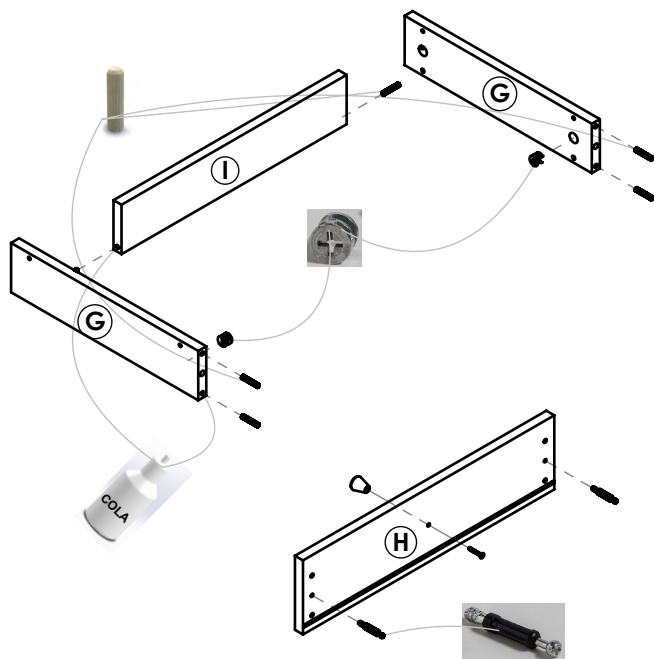

Una vez armada la estructura tipo "U" entre **G-I-G**, agregue adhesivo en los tarugos y haga coincidir las cajas para minifix de los costados con los pernos minifix del frente de cajón **H**, ajuste las piezas girando media vuelta en sentido horario las cajas minifix y el fondo con los costados mediante 2 tornillos 4x40.

Finalmente ingrese el piso de cajón en el canal del frente de cajón y clávelo desde abajo a los costados y el fondo. Atornille las guías metálicas sobre los cantos inferiores de los costados de cajón **M**, mediante 4 tornillos 3,5x20.

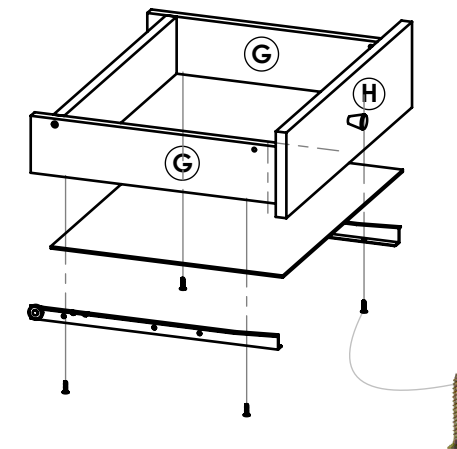

- 4** Arme una estructura tipo "Doble U" entre los costados **C-D**, el separador **E** y los fondos **M**, haciendo coincidir los tarugos de los últimos con las perforaciones de los primeros, quedando una estructura tipo "Doble U" entre **C-M-E-M-D**.

Seguidamente haga coincidir las cajas para mini fix de los costados y el separador con los pernos mini fix de la tapa **A**, luego gire media vuelta en sentido horario las cajas, para ajustar dichas piezas.

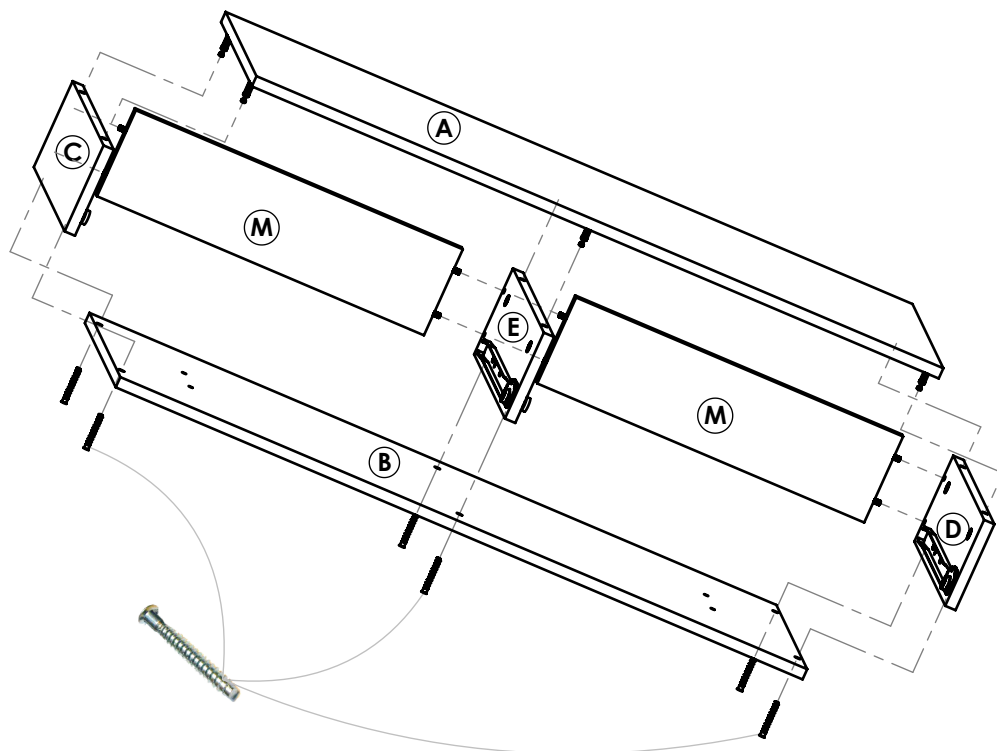

Luego desde abajo ajuste el piso **B** por medio de 6 tornillos Allen 7x50, 4 a los costados y 2 al separador.

- 5** Una vez armado las bases de patas **K** con las patas macizas, ajuste estas hacia el piso **B**, a través de los 8 tornillos Philips de 3,5x25 y utilizando como guía las perforaciones del piso donde van los tarugos 6x30 colocados en las bases.

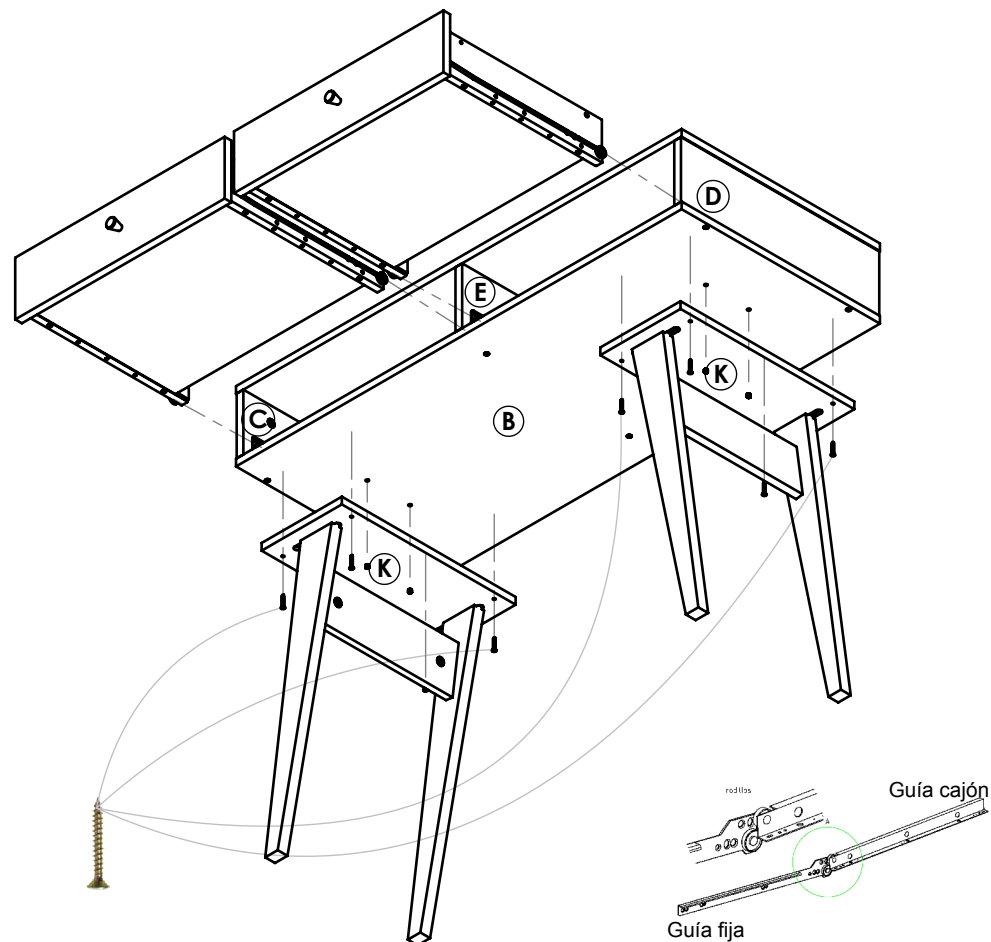

Finalmente ingrese los cajones haciendo coincidir las guías que se encuentran en el costados **C-D** y el separador **E** con las de los cajones, como muestra la figura.