

ART. 716020

Cómoda línea Escandinava con cuatro cajones y un estante.

MODELO ARMADO



Tiempo aprox. de armado 90 min.



Proteger de la humedad



No arrastrar o subirse al mueble



Lea el manual antes de armar

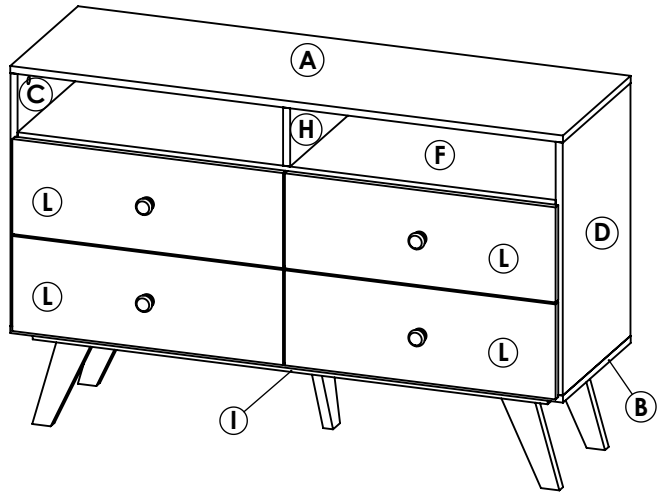

PRODUCTO ARGENTINO

MANTENIMIENTO Es un producto adecuado para uso domiciliario y/o comercial, resistente a rayas, agua y artículos de limpieza de uso domestico por lo cual su mantenimiento es escaso.



IMPORTANTE El mensaje impreso sobre el canto puede ser borrado con facilidad frotando un algodón humedecido con quita esmalte o alcohol.

ADVERTENCIA Antes de comenzar con el armado de nuestro producto, despliegue sobre el suelo el cartón de embalaje verificando que no se encuentren las grampas de metal, evitando de este modo el rayado o daño del mueble.

Elementos provistos

1 Envase de cola



1 Llave Allen



4 Manija tirador tipo botón con tornillos



17 Tornillos Allen de 7 x 50



19 Pernos mini fix con caja



8 Tornillos de 4x40



4 Par de guías metálicas de 350 mm



6 Tornillos de 3.5x25



Set de Clavos



30 Tarugos 6x30



16 Tornillos Varianta



16 Tornillos de 3.5x20



Herramientas adicionales

Además de nuestros elementos provistos, necesitara de estas herramientas para el correcto y fácil armado del mueble.



Martillo de carpintero



Destornillador de punta en cruz

DESCRIPCION: (A) Tapa (B) Piso (C) Costado izquierdo (D) Costado derecho (F) Entrepiso (E) Separador abajo (H) Separador arriba (I) Base patas (M) Costados de cajón x8 (N) Fondos de cajón x4 (L) Frente de cajón x4 (O) Piso de cajón x4 (P) Fondo de mueble (Q) Patas x5

1 Prepare el costado derecho **D**, atornillando 2 pernos mini fix y 2 guía metálica mediante los tornillos varianta, también coloque a presión 2 cajas para mini fix. Realice la misma operación para el costado izquierdo **C**, teniendo en cuenta que es simétrico.

+
NOTA: Observe que la flecha debe estar alineada al orificio para ingresar correctamente.

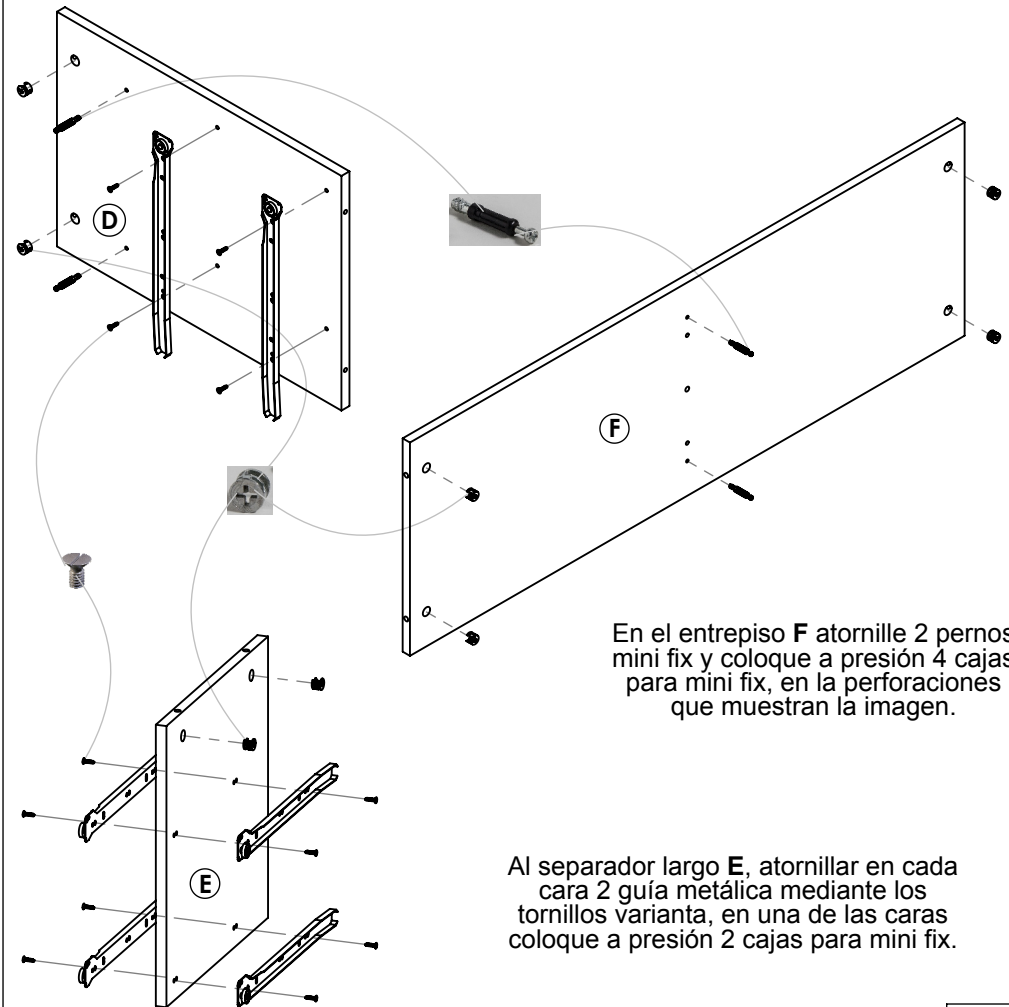

En el entrepiso **F** atornille 2 pernos mini fix y coloque a presión 4 cajas para mini fix, en la perforaciones que muestran la imagen.

Al separador largo **E**, atornillar en cada cara 2 guía metálica mediante los tornillos varianta, en una de las caras coloque a presión 2 cajas para mini fix.

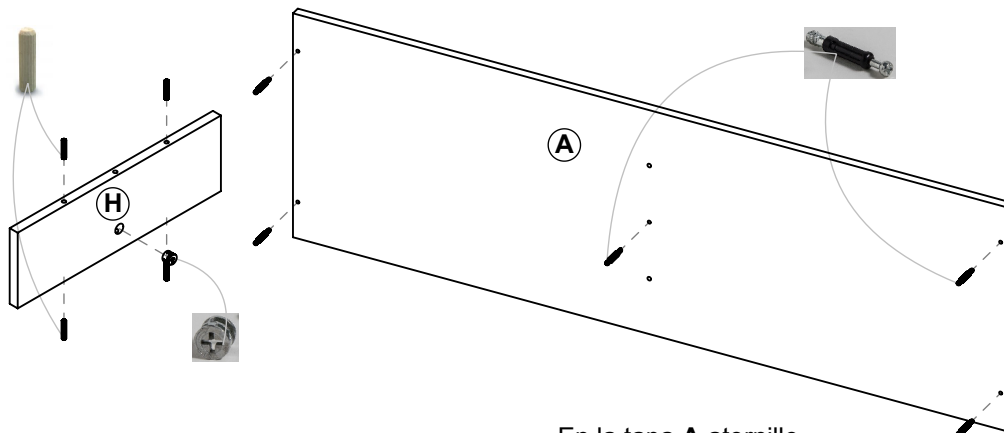

En el separador arriba **H**, coloque a presión 4 tarugos 6x30 en los filos y una caja mini fix.

En la tapa **A** atornille 5 pernos mini fix en las perforaciones que muestra la imagen.

2 Acoplar los costados **C-D**, al entrepiso **F** introduciendo los pernos minifix en las perforaciones con caja minifix luego ajuste las piezas girando 180 grados en sentido horario las cajas mini fix.

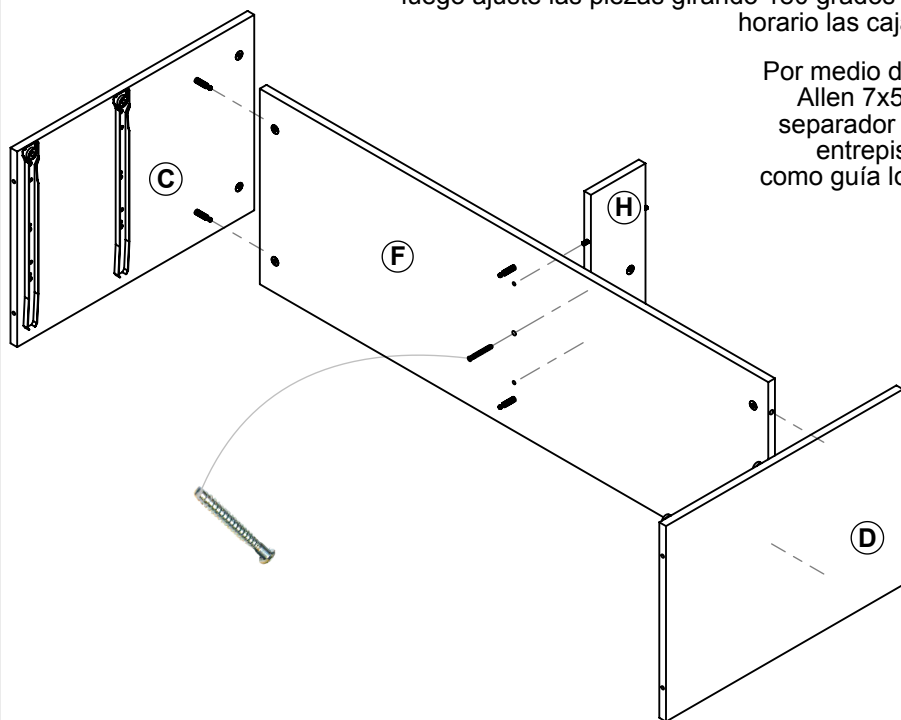

Por medio de 1 tornillo Allen 7x50 ajuste el separador arriba **H** al entrepiso, usando como guía los tarugos.

3 Introduzca los pernos minifix de la tapa **A** en las perforaciones de las cajas minifix de los costados **C-D** y del separador arriba **H** usando como guía los tarugos, luego ajuste las piezas girando 180 grados en sentido horario las cajas mini fix.

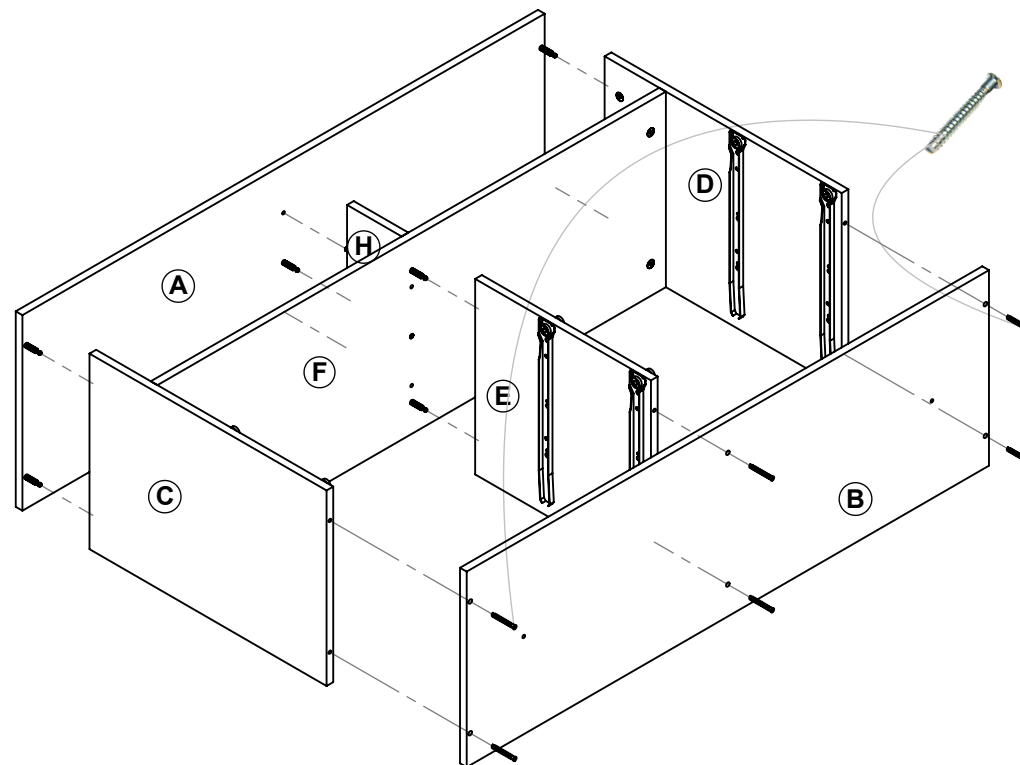

Introduzca los pernos minifix del entrepiso **F** en las perforación de las cajas minifix del separador abajo **E**, ajuste las piezas girando 180 grados en sentido horario las cajas mini fix.

Por ultimo desde abajo ajuste por medio de 6 tornillos Allen 7x50 el Piso **B** a los costados y al separador abajo.

4 Armado de cajones

Coloque 2 tarugos 6x30 en el fondo de cajón N, 2 mas en cada uno de los costados de cajón M a su vez encastrar las cajas mini fix. Agregar adhesivo en cada perforación donde lleve tarugo.

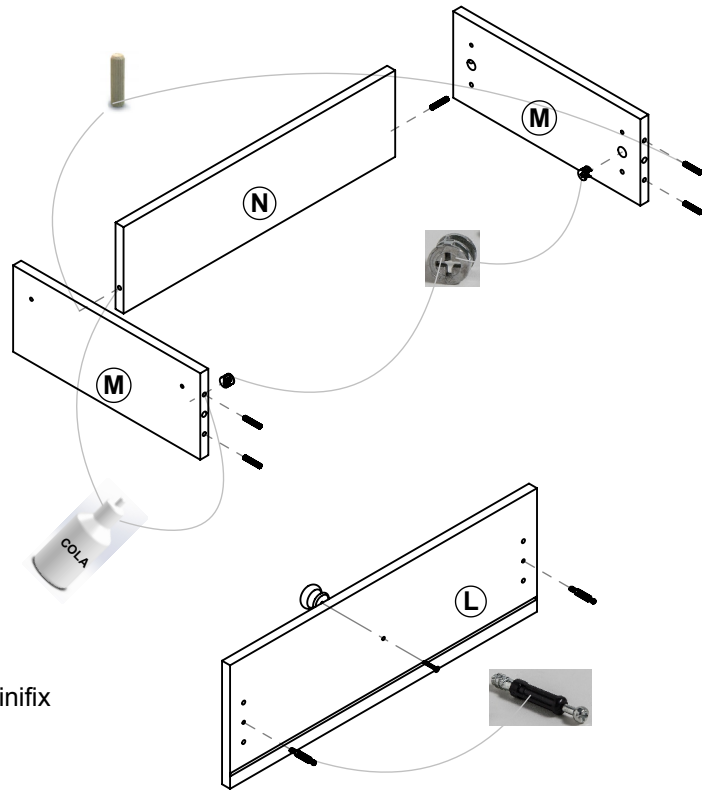

Atornille 2 pernos minifix y un tirador botón al frente de cajón L.

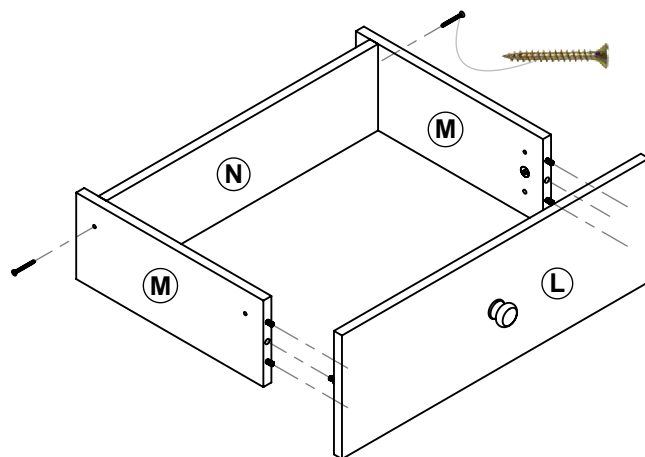

Una vez armada la estructura tipo "U" entre M-N-M, ingrese el frente de cajón L ajuste los pernos mini fix girando 180 grados las cajas mini fix. Habiendo agregado el adhesivo anteriormente. Luego ajuste el fondo y los costados mediante los dos tornillos 4x40.

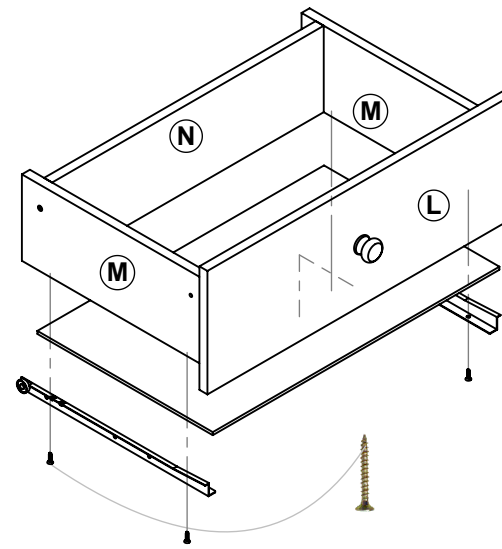

Desde abajo introduzca el piso de cajón sobre el canal del frente de cajón L, y clave este siguiendo una escuadra correcta del cajón sobre los filos inferiores de los costados y del fondo. Finalmente atornille las guías metálicas como muestra la figura mediante 4 tornillos 3,5x20.

5 Encastre las patas macizas, para luego ajustarlas desde arriba mediante los tornillos Allen 7 x 50 hacia la base de patas I. Luego coloque a presión 2 tarugos 6x30.

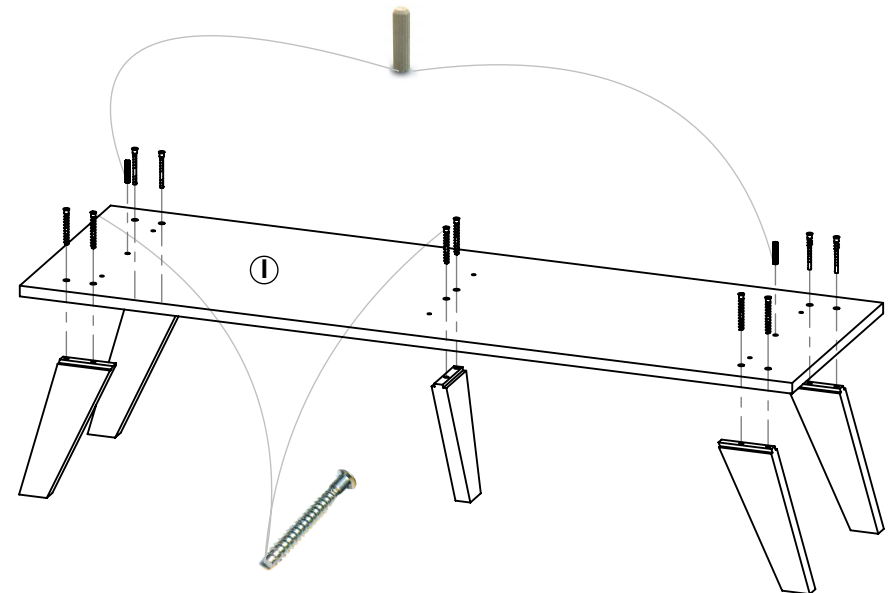

6 Clave el fondo de mueble de 3 mm, tal como lo indica el grafico, siguiendo el orden correcto y la escuadras justa del mueble. Posteriormente distribuya los clavos a una distancia aproximada de 15 cm entre ellos, proporcionándole la rigidez necesaria al mueble.

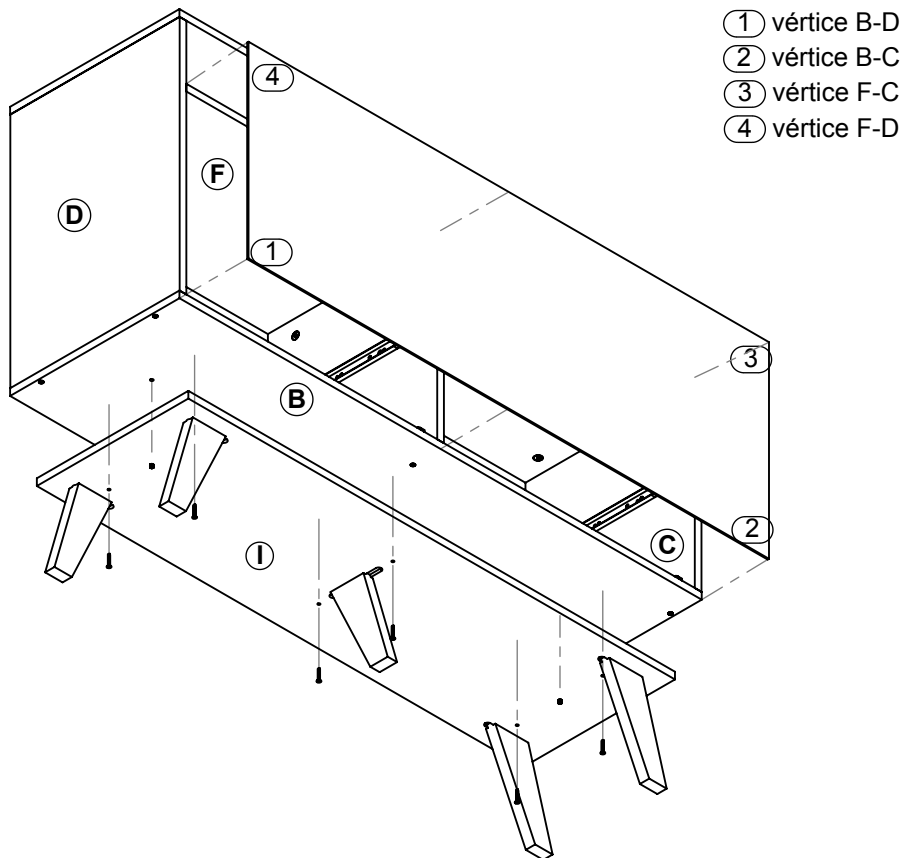

Una vez armado la base de patas **I** con las patas macizas, ajuste este hacia el piso **B**, a través de los 6 tornillos Philips de 3,5x25 y utilizando como guía los tarugos 6 x 30.

7 Ingrese los cajones haciendo coincidir las guías, como muestra la figura.

