

Art. 320-13 Placard con puertas de abrir, cajones y espejo.

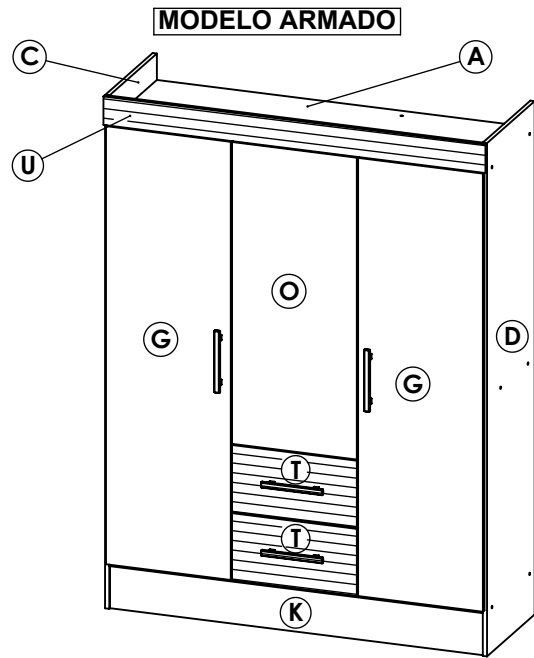

PRODUCTO ARGENTINO



Tiempo aprox. de armado 120 min.



Proteger de la humedad



No arrastrar o subirse al mueble



Lea el manual antes de armar

MANTENIMIENTO Es un producto adecuado para uso domiciliario y/o comercial, resistente a rayas, agua y artículos de limpieza de uso domestico por lo cual su mantenimiento es escaso.



IMPORTANTE El mensaje impreso sobre el canto puede ser borrado con facilidad frotando un algodón humedecido con quita esmalte o alcohol.

ADVERTENCIA Antes de comenzar con el armado de nuestro producto, despliegue sobre el suelo el cartón de embalaje verificando que no se encuentren las grampas de metal, evitando de este modo el rayado o daño del mueble.

Elementos provistos



Herramientas adicionales

Además de nuestros elementos provistos, necesitara de estas herramientas para el correcto y fácil armado del mueble.



Art. 320-13 - Placard con puertas de abrir, cajones y espejo.

DESCRIPCIÓN: A)Tapa B)Piso C)Costado izquierda D)Costado derecha U)Frente arriba
E)Separador grande F)Estante fijo G)Puertas grandes x 2 H)Estante móvil x 2 I)Estante fijo chico
J)Tapa chica K)Zócalo frente L)Zócalo fondo O)Puertas chica N)Separador chico
T)Frente cajón x 2 P)Costados de cajón x 4 R)Fondo cajón x 2 -)Piso cajón x 2 -)Fondo de mueble x 3

6 Prepare el costado izquierdo **C**, atornillando 3 bases de bisagra cazoleta 26 y por ultimo el soporte plástico de caño haciéndolo encastrar en la perforación central superior, todos mediante los tornillos 3,5x15. Clave dos bases plásticas, como lo muestra la figura.

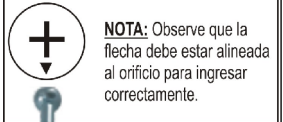

NOTA: Observe que la flecha debe estar alineada al orificio para ingresar correctamente.

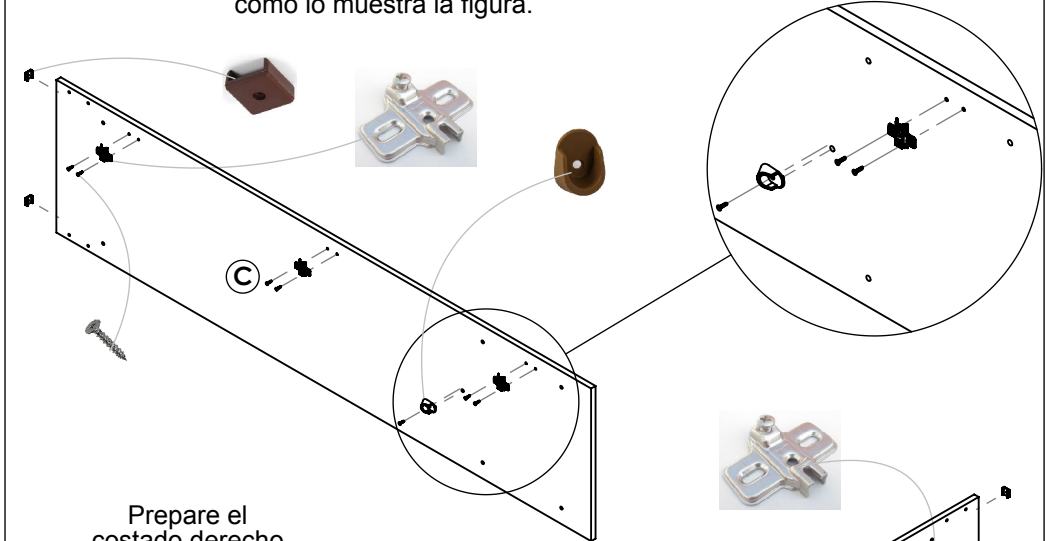

Prepare el costado derecho **D**, atornillando 3 bases de bisagra cazoleta 26 mediante los tornillos 3,5x15. Clave dos bases plásticas, como lo muestra la figura. y por ultimo encastrar 4 soporte de estantes.

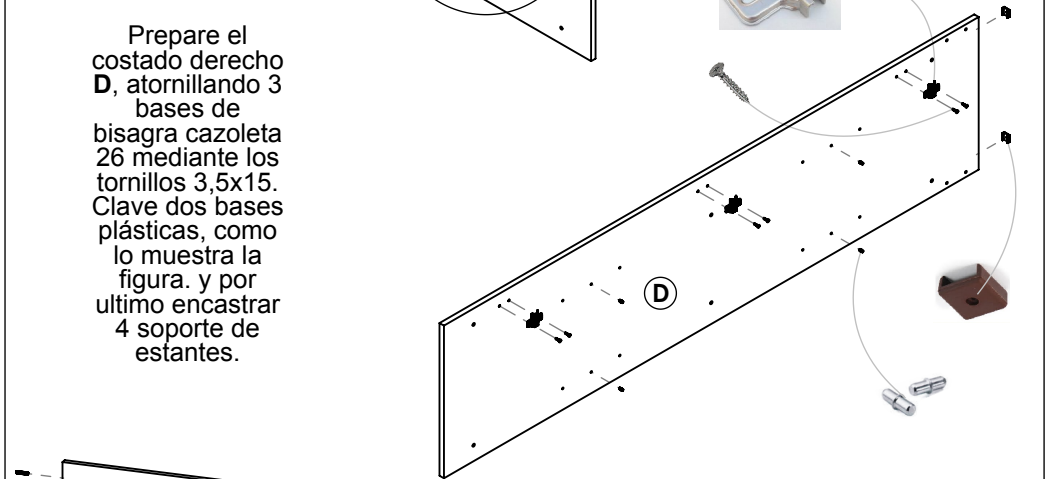

Y en los zócalos **K-L** 4 tarugos y clavar en el filo inferior una base plástica posicionándola al medio.

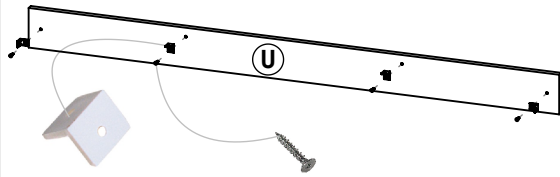

En el frente arriba **U**, coloque 4 escuadras plásticas mediante tornillos 3,5x15 dejando su cara libre hacia el filo mas cercano.

En la cara izquierda del separador grande **E**, coloque 3 bases de bisagra cazoleta 35 un soporte plástico de caño haciéndolo encastrar en la perforación central superior, y ajustarlos mediante los tornillos 3,5x15. También 2 guías metálicas mediante los tornillos varianta. Y en la cara derecha coloque a presión 4 soporte de estantes.

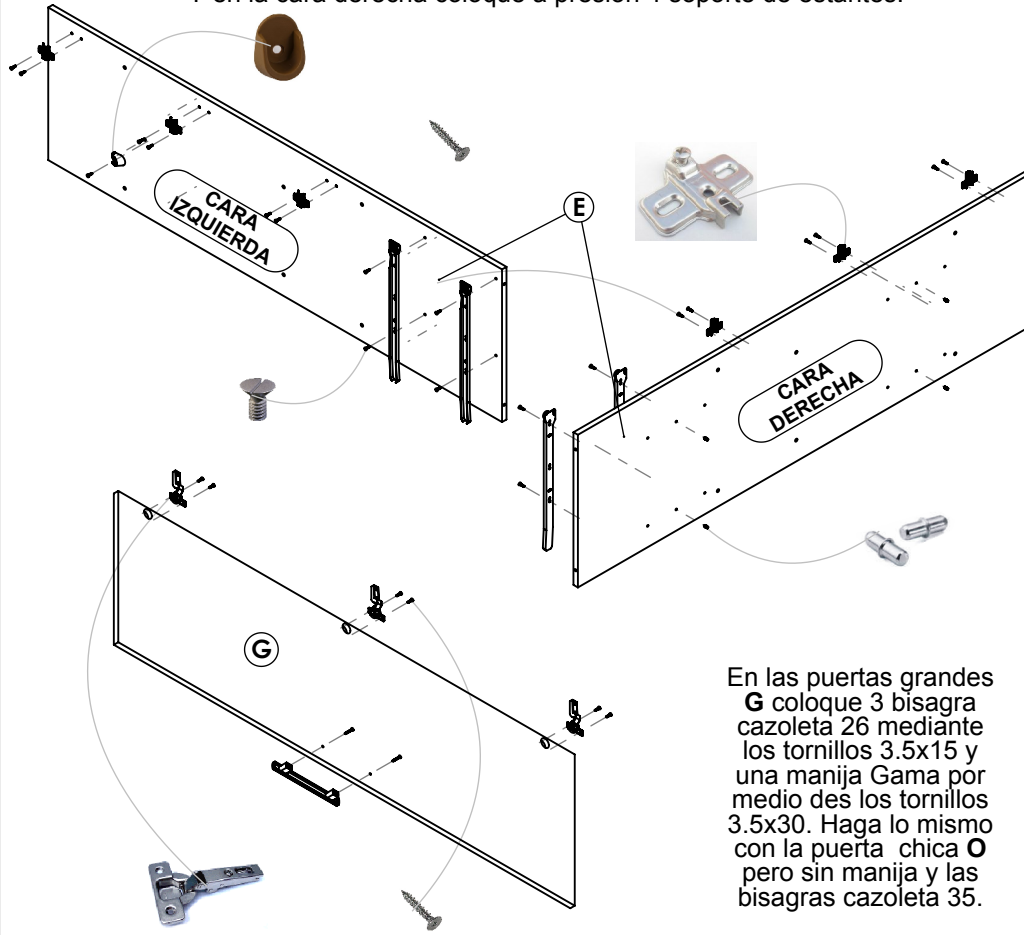

En las puertas grandes **G** coloque 3 bisagra cazoleta 26 mediante los tornillos 3.5x15 y una manija Gama por medio des los tornillos 3.5x30. Haga lo mismo con la puerta chica **O** pero sin manija y las bisagras cazoleta 35.

En el separador chico **N**, coloque 2 guías metálicas mediante los tornillos varianta.

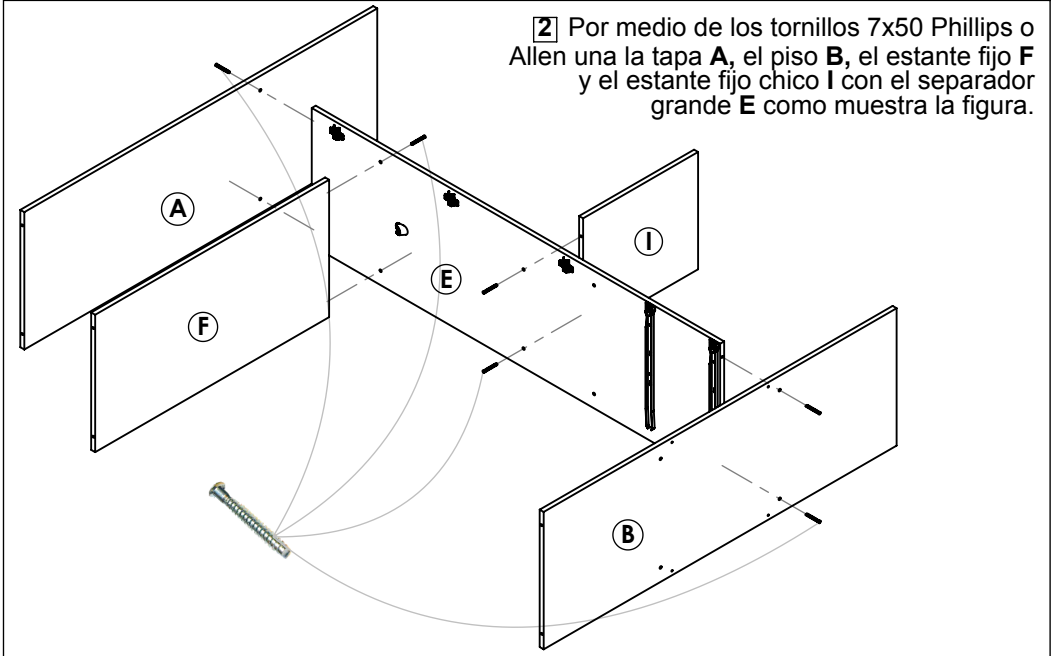

2 Por medio de los tornillos 7x50 Phillips o Allen una la tapa **A**, el piso **B**, el estante fijo **F** y el estante fijo chico **I** con el separador grande **E** como muestra la figura.

3 Armado de los cajones.

Coloque 2 tarugos 6x30 en el fondo de cajón **R**, 2 mas en cada uno de los costados de cajón **P**, a su vez en los costados encastrar las cajas mini fix. Agregar adhesivo en cada perforación donde lleve tarugo. Seguidamente coloque dos minifix y una manija Gamma con los tornillos 3,5x30 en el frente de cajón **T**. Luego repetir el proceso con los otros dos frentes.

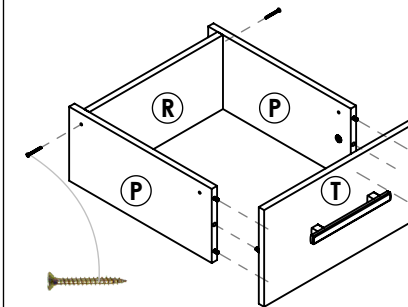
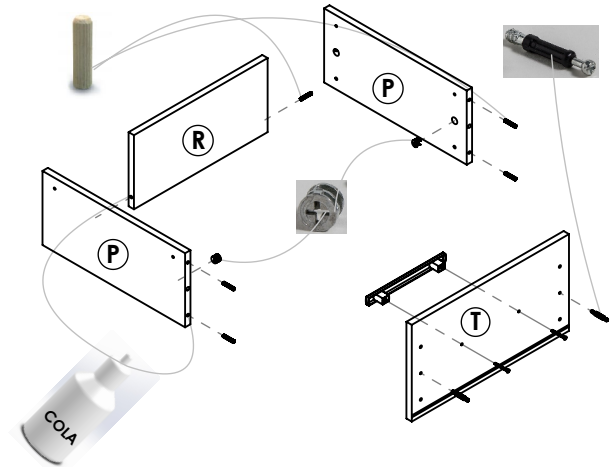

Una vez armada la estructura tipo "U" entre **P-R-P**, ingrese el frente de cajón **T** ajuste los pernos mini fix girando 180 grados las cajas mini fix. Habiendo agregado el adhesivo anteriormente. Luego ajuste el fondo y los costados mediante los dos tornillos 4x40.

Desde abajo introduzca el piso de cajón sobre el canal del frente de cajón **T**, y clave este siguiendo una escuadra correcta del cajón sobre los filos inferiores de los costados y del fondo. Finalmente atornille las guías metálicas como muestra la figura mediante 4 tornillos 3,5x20.

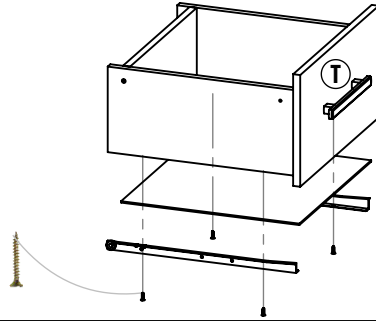

4 Presente el costado derecho **D** haciendo coincidir las perforaciones pasantes de este con las perforaciones de la tapa **A**, el piso **B** y el estante fijo chico **I** luego ajuste con los tornillos Phillips o Allen de 7x50.

Antes de colocar el costado izquierdo **C** introducir los tarugos de los zócalos frente **K** y fondo **L** en las perforaciones del costado derecho verificando que la cara con lustre del zócalo frente quede hacia adelante. Una vez echo realice el mismo proceso para el costado izquierdo con la tapa, el piso y el estante fijo **F**. Verifique que los filos melaminicos queden hacia adelante.

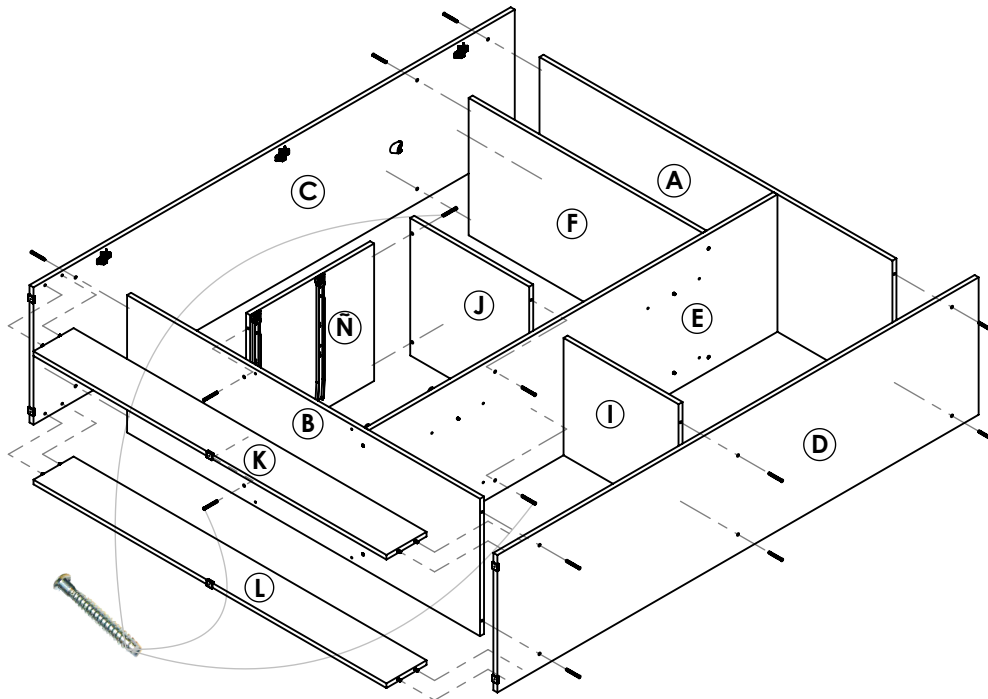

Mediante los tornillos 7x50 Phillips o Allen, una el separador chico **N** al piso **B**, la tapa chica **J** al separador chico y al separador grande **E**.

5 Clave el fondo de mueble, tal como lo indica el grafico, siguiendo el orden correcto y la escuadras justa del mueble. Posteriormente distribuya los clavos a una distancia aproximada de 15 cm entre ellos, proporcionándole la rigidez necesaria al mueble.

Luego alinee la faja arriba **U** con el borde superior de los costados **C-D** y seguidamente atornille la misma por medio de 4 tornillos 3,5x15 aferrando la faja por medio de las escuadras plásticas.

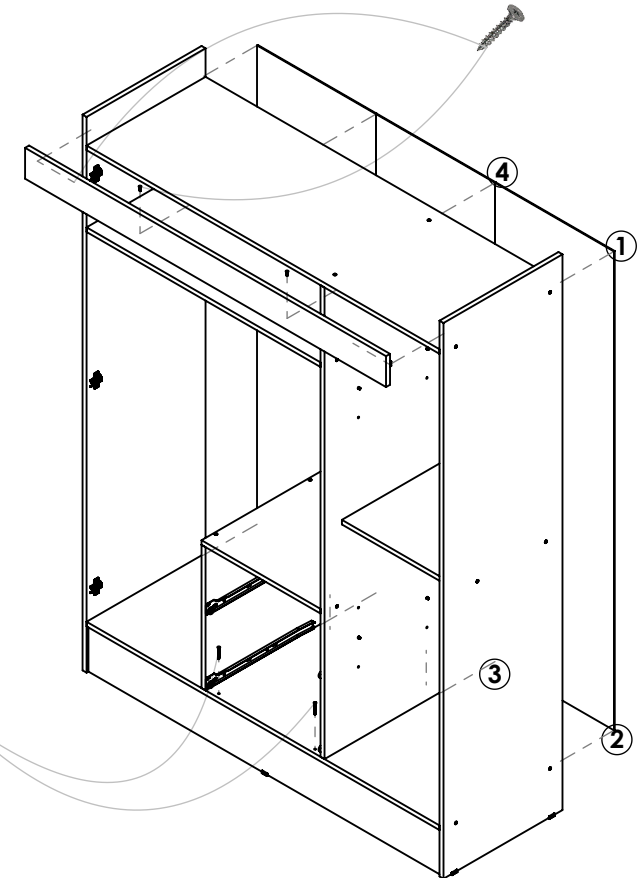

- ① vértice A-D
 - ② vértice D-B
 - ③ vértice B-E
 - ④ vértice A-E
- Repita el proceso para los fondos restantes.

Finalmente ajuste los zócalos a los pisos mediante 4 tornillos 4x40 introduciéndolo en las perforaciones que muestra la figura.

- 6** Ingrese los cajones haciendo coincidir las guías móviles de este con las guías fijas colocadas en el separador chico **N** y el separador grande **E**. También coloque el caño sobre los soportes de caño colocados en el costado izquierdo **C** y el separador grande. Y finalmente los estantes móviles **H** sobre los soporte de estantes del separador grande y del costado derecho **D**.

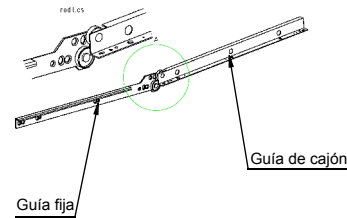
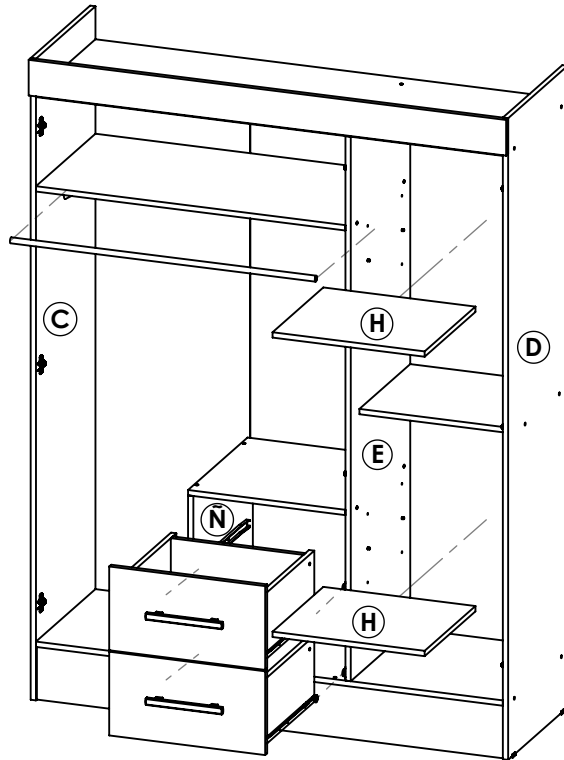

- 7** Finalmente coloque las puertas grandes **G** en los costados **C-D** y la puerta chica **O**, en el separadores **E**, teniendo en cuenta que el tornillo de ajuste lateral **A** se encuentre enroscado hasta por lo menos la mitad de su recorrido.

Una vez ingresada, ajuste la puerta mediante el tornillo de ajuste y de regulación de profundidad **C**. Luego regúlela según identifica el grafico "Regulación de bisagra".

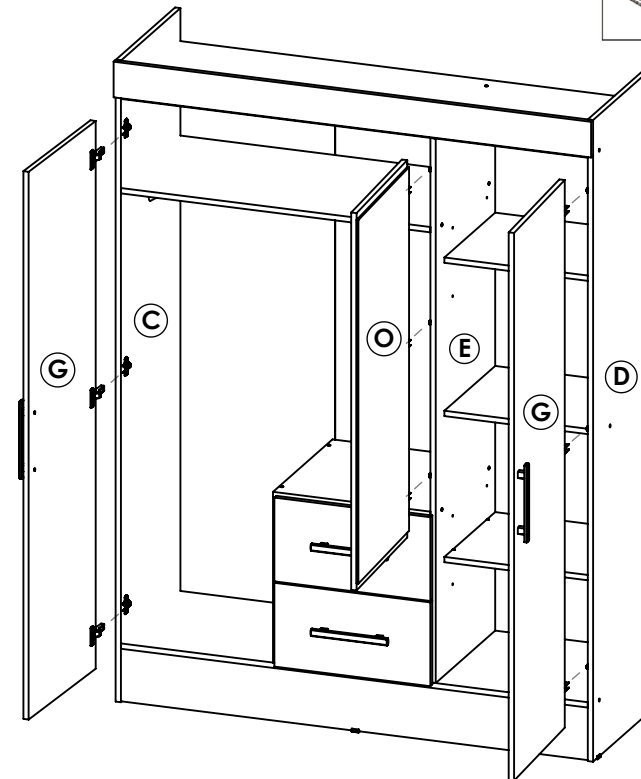
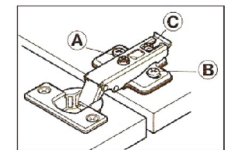

Regulación de bisagras

Tres ajustes independientes

Ajuste lateral

De vuelta al tornillo para aumentar o disminuir el recubrimiento de la puerta (4mm alcance).

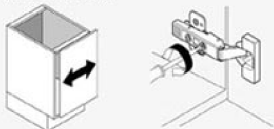

Ajuste de altura

De vuelta al tornillo de la placa para ajustar posición de la puerta (4mm alcance).

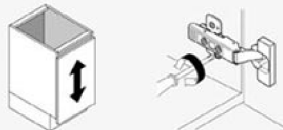

Ajuste de profundidad

De vuelta al tornillo para ajustar posición de la puerta (5mm alcance)

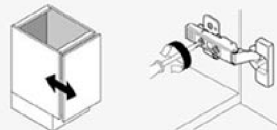

En las placas de montaje sin el ajuste de "cam" afloje los tornillos, ajuste la puerta y aprete los tornillos.