

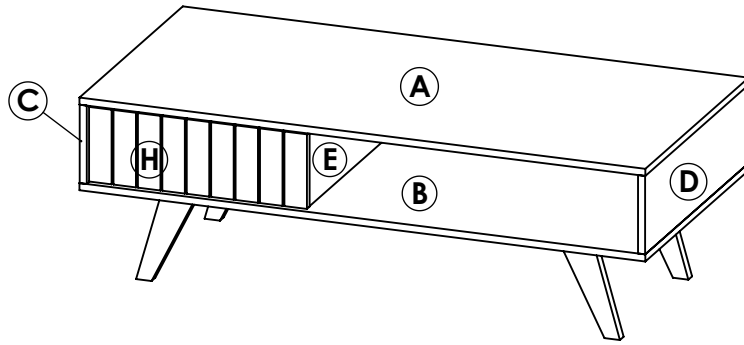

# ART. 326250

## Mesa de centro línea Wall de un cajón con frente ripiado y patas escandinavas.

### MODELO ARMADO



Tiempo aprox.  
de armado  
45 min.



Proteger de  
la humedad



No arrastrar  
o subirse al  
mueble



Lea el manual  
antes de armar



#### NIVEL DE DIFICULTAD

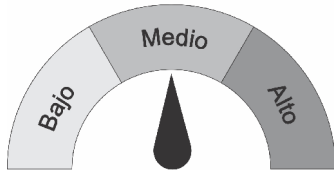

**MANTENIMIENTO** Es un producto adecuado para uso domiciliario y/o comercial, resistente a rayas, agua y artículos de limpieza de uso domestico por lo cual su mantenimiento es escaso. Se recomienda para el cuidado de las imágenes el uso de lustra muebles para la limpieza del mismo.

**IMPORTANTE** El mensaje impreso sobre el canto puede ser borrado con facilidad frotando un algodón humedecido con quita esmalte o alcohol.



**ADVERTENCIA** Antes de comenzar con el armado de nuestro producto, despliegue sobre el suelo el cartón de embalaje verificando que no se encuentren las grampas de metal, evitando de este modo el rayado o daño del mueble.

#### Elementos provistos

1 Envase de cola



14 Tornillos Allen de 5 cm



1 Llave Allen



3 Pares de guías metálicas de 40 cm



4 Tornillos varianta



2 Tornillos de 4 cm



6 Tornillos de 2,5 cm



8 Pernos mini fix con caja



Set de Clavos



11 Tarugos 6x30



4 Tornillos de 2 cm



#### Herramientas adicionales

Además de nuestros elementos provistos, necesitara de estas herramientas para el correcto y fácil armado del mueble.

Martillo de carpintero



Destornillador de punta en cruz



Usar regla para verificar tamaño de tornillos

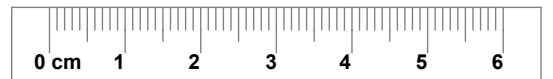

#### DESCRIPCIÓN (CM):

Ⓐ Tapa (120 x 58)

Ⓑ Piso (120 x 58)

Ⓐ Base de patas (100 x 48)

Ⓒ Costado izquierdo (58 x 16,5)

Ⓓ Costado derecho (58 x 16,5)

Ⓓ Separador (56 x 16,5)

Ⓗ Frente cajón (46,2 x 15,7)

Ⓕ Costado cajón x2 (40 x 10)

Ⓖ Fondo cajón (39 x 10)

⓪ Fondo (44,5 x 16,5)

⓪ Patas x4 (19 x 7,5)

⓪ Piso cajón (41,7 x 37,8)

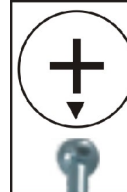
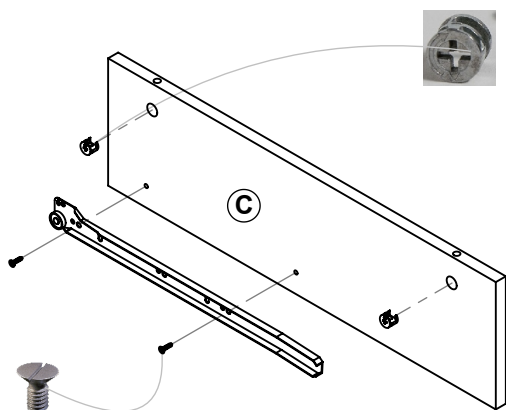

**NOTA:** Observe que la flecha debe estar alineada al orificio para ingresar correctamente.

1 Prepare el costado izquierdo C, colocando a presión dos cajas para mini fix y la guía metálica mediante los tornillos varianta.

Realice la misma operación con el separador, teniendo en cuenta que es simétrico.

En el fondo coloque a presión 3 tarugos 6x30.  
Y en el costado derecho D 2 cajas para mini fix.

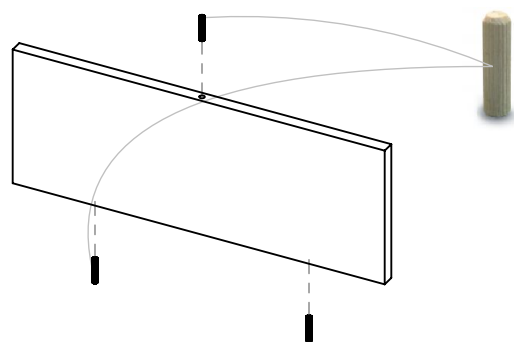

En la tapa A atornille 6 pernos mini fix

2 Unir los costados C - D y el separadores E a la tapa A introduciendo los pernos minifix de esta en las perforaciones con caja minifix de los primeros mencionados. Luego ajuste las piezas girando 180 grados en sentido horario las cajas mini fix.

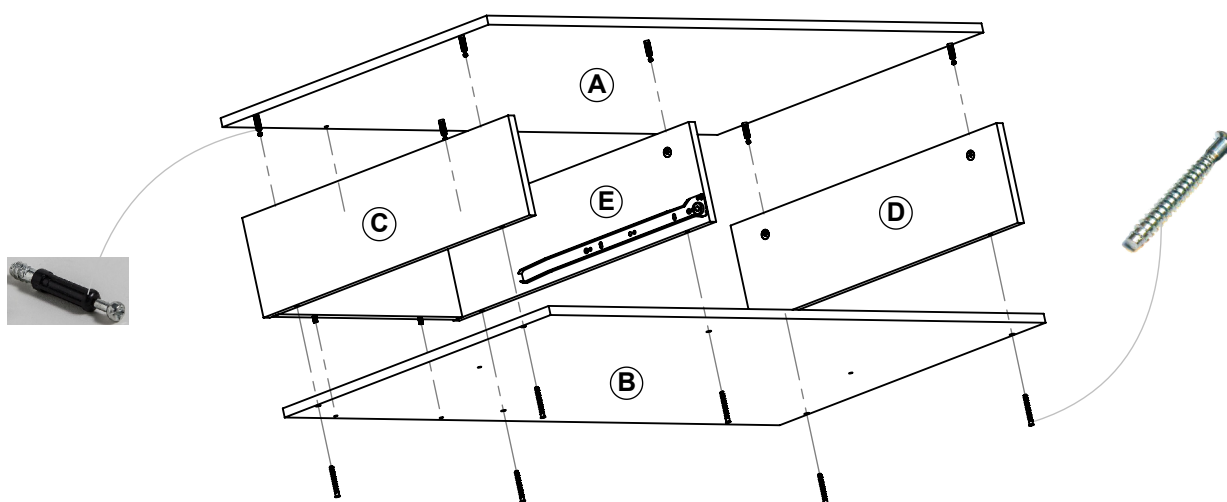

Encastre el tarugo del fondo en la perforación libre de la tapa, y luego desde abajo los dos tarugos con el piso B.  
Por ultimo desde abajo ajuste por medio de 6 tornillos Allen de 5 cm el piso los costados y al separador.

**3** Armado de cajón

Coloque 2 tarugos 6x30 en el fondo de cajón I, 2 mas en cada uno de los costados de cajón G a su vez encastrar las cajas mini fix. Agregar adhesivo en cada perforación donde lleve tarugo.

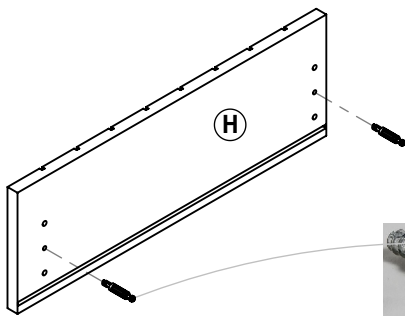
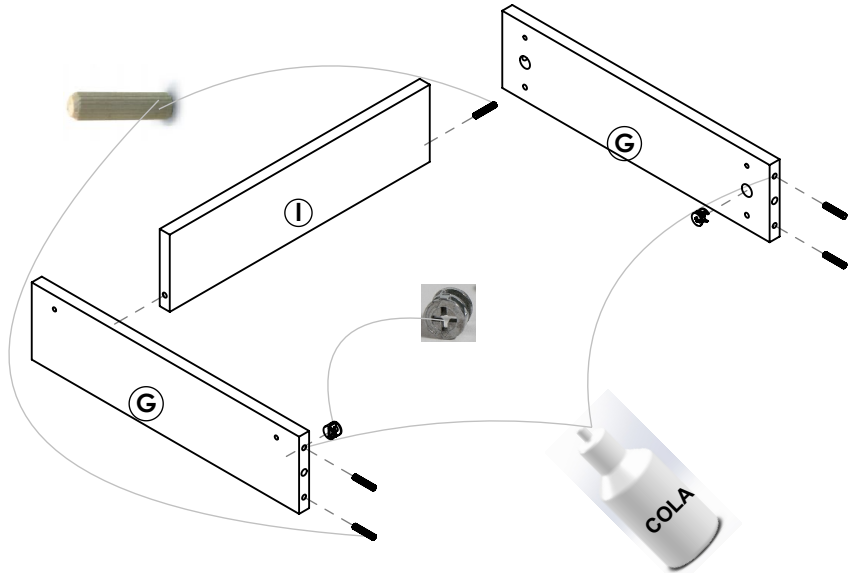

Atornille 2 pernos minifix en el frente de cajón H.

Una vez armada la estructura tipo "U" entre G-I-G, ingrese el frente de cajón H ajuste los pernos mini fix girando 180 grados las cajas mini fix.

Habiendo agregado el adhesivo anteriormente. Luego ajuste el fondo y los costados mediante los dos tornillos 4 cm.

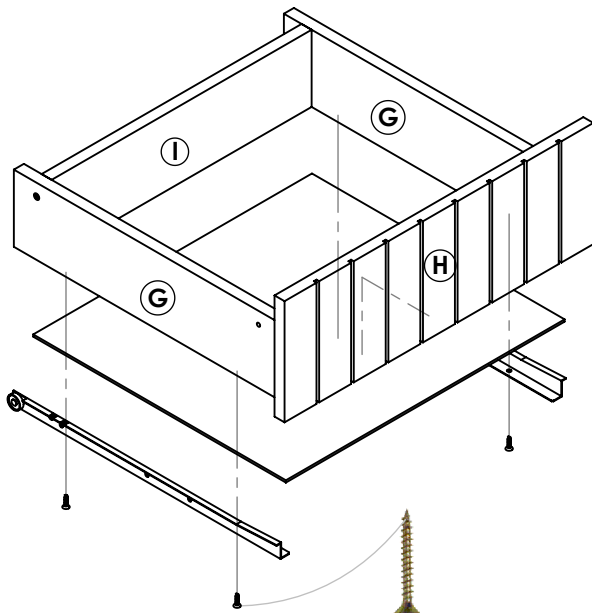
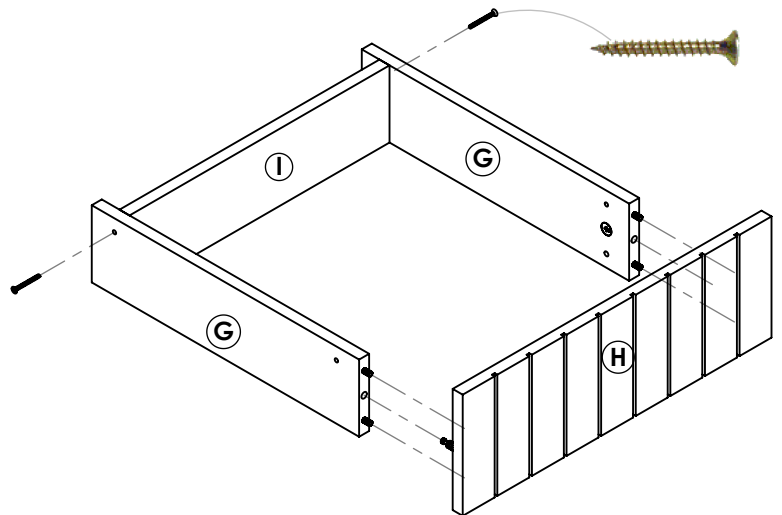

Desde abajo introduzca el piso de cajón sobre el canal del frente de cajón H, y clave este siguiendo una escuadra correcta del cajón sobre los filos inferiores de los costados y del fondo. Finalmente atornille las guías metálicas como muestra la figura mediante 4 tornillos de 2 cm.

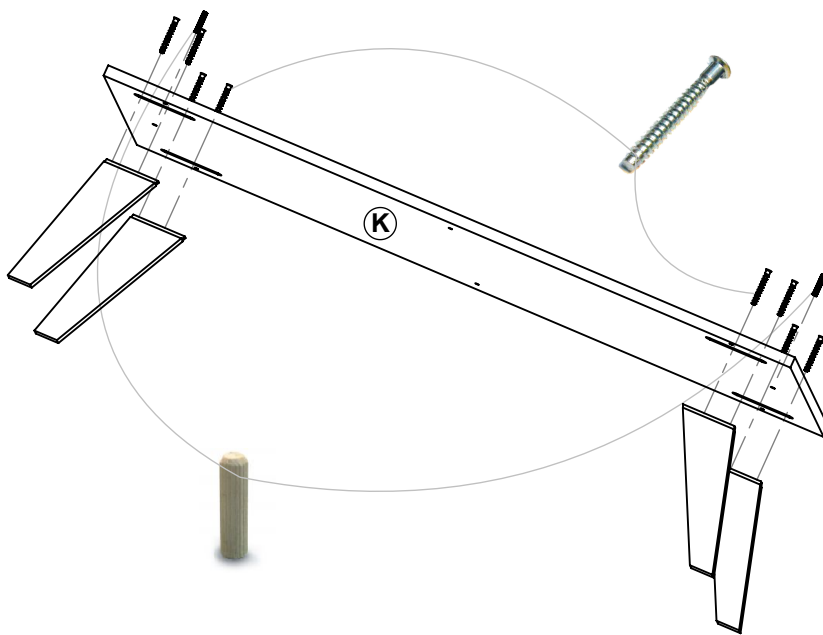

4 Encastre las patas macizas, para luego ajustarlas desde arriba mediante los tornillos Allen de 5 cm hacia la base de las patas K.

A su vez coloque a presión dos tarugos guías 6x30.

5 Una vez armado la base de patas K con las patas macizas, ajuste este hacia el piso B, a través de los 6 tornillos Philips de 3,5x25 y utilizando como guía las perforaciones donde van los dos tarugos 6x30.

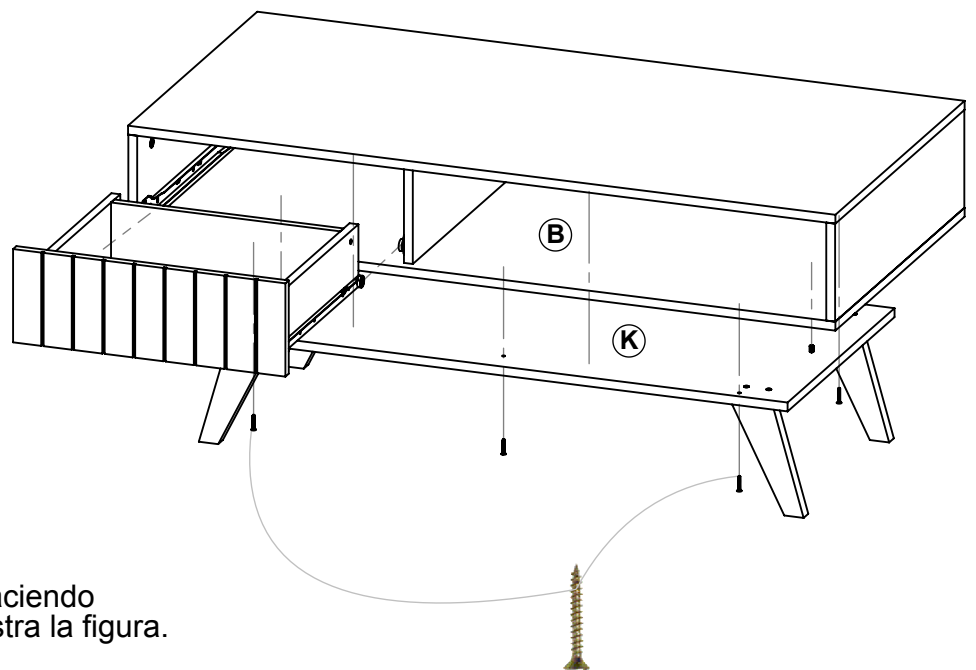

Finalmente ingrese el cajón haciendo coincidir las guías, como muestra la figura.

### Colocación de cajones

GUÍA FIJA EN MUEBLE



GUÍA MÓVIL EN CAJONES

Colocar los cajones sobre las guías fijas que se encuentran ya en el mueble, como lo muestra la imagen.