

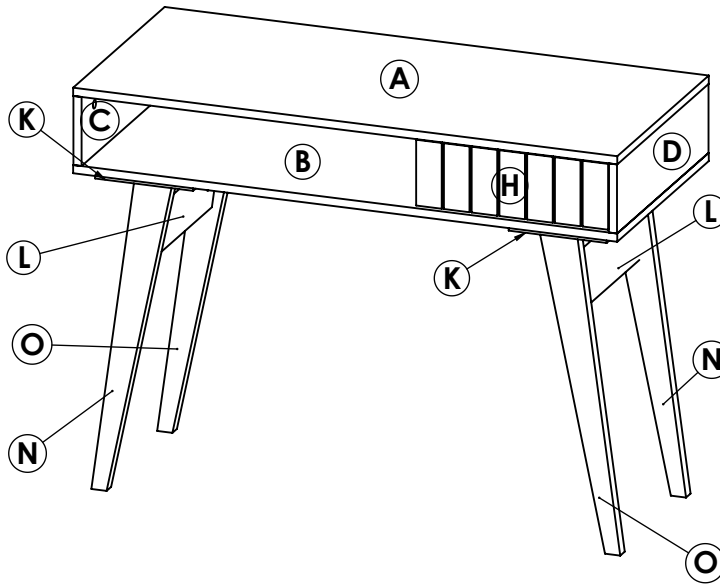

# ART. 334250 Escritorio línea Wall de un cajón con frente ripiado y patas escandinavas.

## MODELO ARMADO



Tiempo aprox.  
de armado  
60 min.



Proteger de  
la humedad



No arrastrar  
o subirse al  
mueble



Lea el manual  
antes de armar



NIVEL DE DIFICULTAD

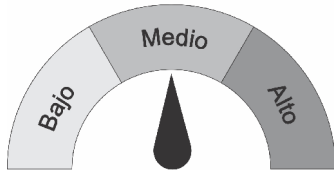

**MANTENIMIENTO** Es un producto adecuado para uso domiciliario y/o comercial, resistente a rayas, agua y artículos de limpieza de uso domestico por lo cual su mantenimiento es escaso. Se recomienda para el cuidado de las imágenes el uso de lustra muebles para la limpieza del mismo.

**IMPORTANTE** El mensaje impreso sobre el canto puede ser borrado con facilidad frotando un algodón humedecido con quita esmalte o alcohol.



**ADVERTENCIA** Antes de comenzar con el armado de nuestro producto, despliegue sobre el suelo el cartón de embalaje verificando que no se encuentren las grampas de metal, evitando de este modo el rayado o daño del mueble.

### Elementos provistos

1 Envase de cola



14 Tornillos Allen de 5 cm



1 Llave Allen



1 Par de guías metálicas de 35 cm



4 Tornillos varianta



12 Pernos mini fix con caja



8 Tornillos de 2,5 cm



4 Tornillos de 2 cm



Set de Clavos



22 Tarugos 6x30



### Herramientas adicionales

Además de nuestros elementos provistos, necesitara de estas herramientas para el correcto y fácil armado del mueble.



Martillo de carpintero

Destornillador de punta en cruz



Usar regla para verificar tamaño de tornillos

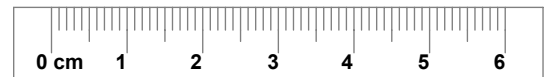

### DESCRIPCIÓN (CM):

Ⓐ Tapa (100 x 44,5)    Ⓑ Piso (100 x 44,5)    Ⓐ Base de patas x 2 (39 x 18)

Ⓒ Costado izquierdo (44,5 x 12,6)    Ⓓ Costado derecho (44,5 x 12,6)    Ⓔ Separador (40,5 x 12,6)

Ⓕ Frente cajón (35 x 12)    Ⓖ Costado cajón x 2 (35 x 8)    Ⓘ Fondo cajón (28 x 8)

Ⓜ Fondo (33,6 x 12,6)    Ⓛ Refuerzo de patas x 2 (29,8 x 10)

Ⓝ Pata izquierda x 2 (59 x 7,5)    Ⓞ Patas derecha x 2 (59 x 7,5)    Ⓚ Piso cajón (32,8 x 31)

**1** Prepare el costado derecho D, colocando a presión 2 caja mini fix y atornille mediante 2 tornillos variata la guía metálica derecha.

Realice esta misma operación para el separador E, pero con la guía metálica izquierda.

En el costado izquierdo C, solo coloque a presión 2 caja mini fix.

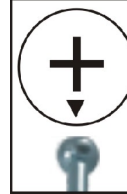
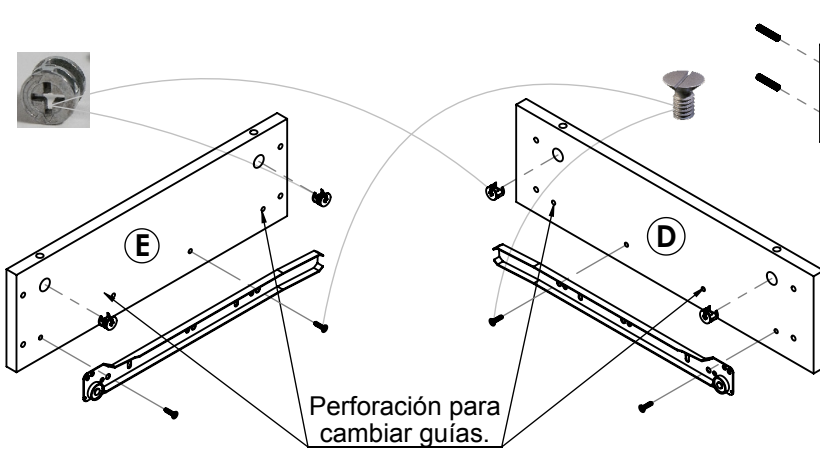

**NOTA:** Observe que la flecha debe estar alineada al orificio para ingresar correctamente.



En el fondo M, coloque a presión 4 tarugos 6x30.

En la tapa A atornille 6 mini fix

**IMPORTANTE:** Finalizado el armado siguiendo los pasos, el cajón quedara hacia la derecha. Si quiere que el cajón quede hacia la izquierda coloque la guía metálica derecha en el separador y la guía metálica izquierda en el costado derecho.

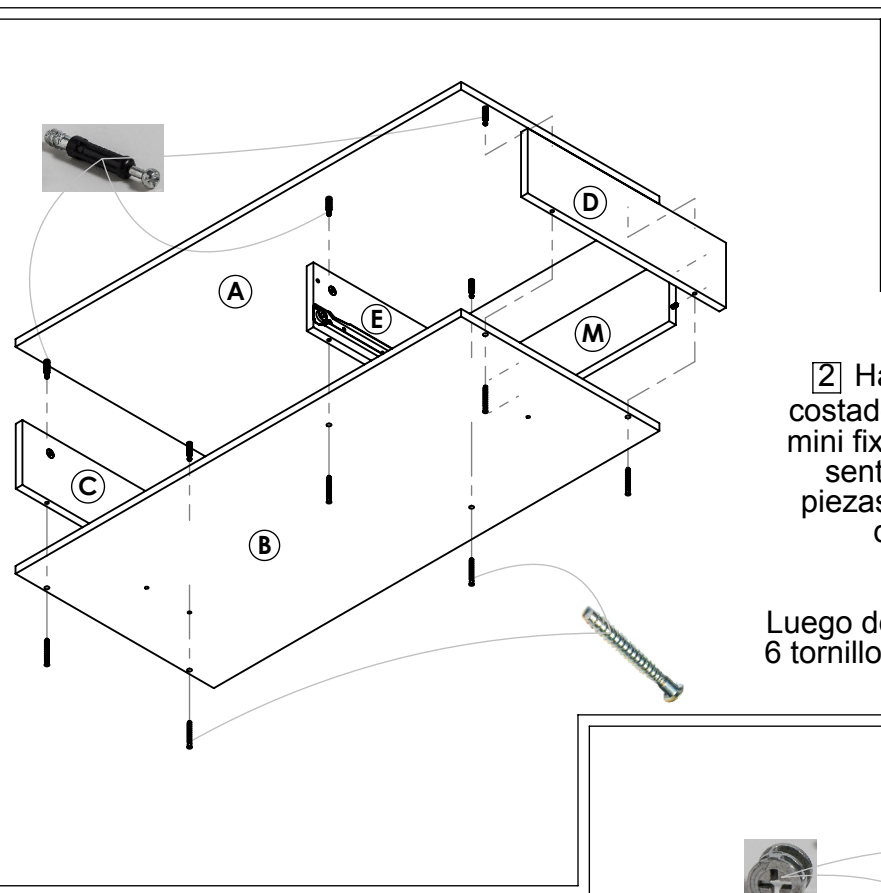

**2** Haga coincidir las cajas para minifix de los costados C-D y del separador E con los pernos mini fix de la tapa A, luego gire media vuelta en sentido horario las cajas, para ajustar dichas piezas, previamente haga coincidir los tarugos del fondo M con las perforación libres del costado derecho y del separador.

Luego desde abajo ajuste el piso B por medio de 6 tornillos Allen de 5 cm a las piezas nombradas.

**3** Armado de cajón

Coloque 2 tarugos 6x30 en el fondo de cajón I, 2 mas en cada uno de los costados de cajón G a su vez encastrar las cajas mini fix. Agregar adhesivo en cada perforación donde lleve tarugo.

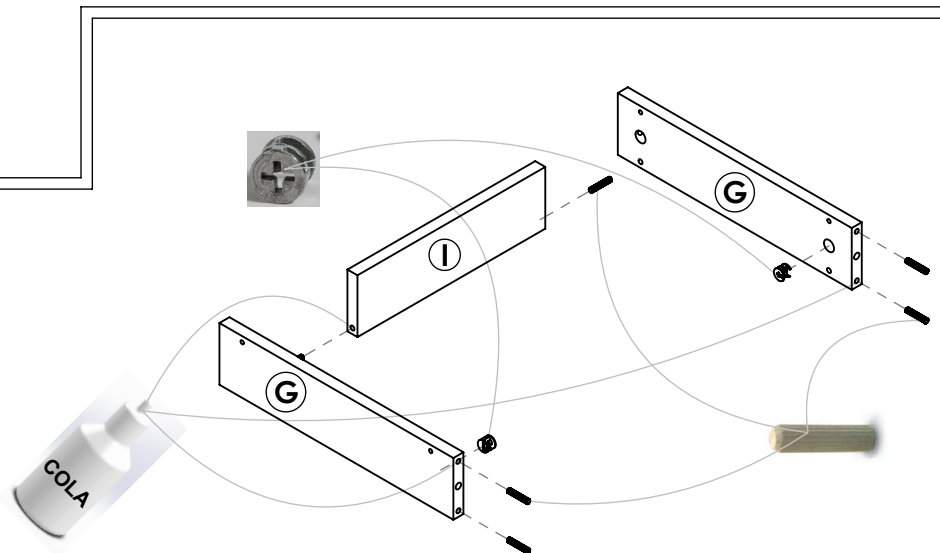

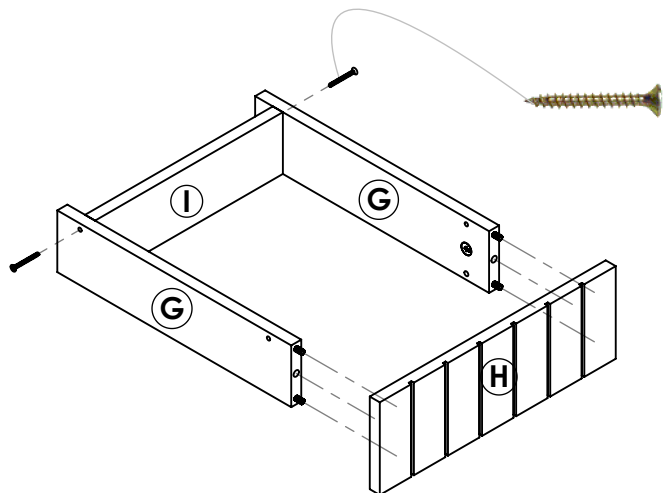

En el frente de cajón atornille dos pernos mini fix en las perforación que indica la figura para que sea derecho. Si lo requiere izquierdo atornille los pernos en la perforación adyacente.

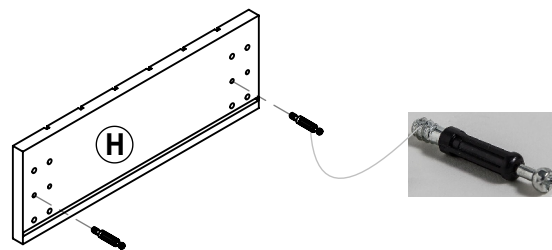

Una vez armada la estructura tipo "U" entre G-I-G, agregue adhesivo en los tarugos y haga coincidir las cajas para minifix de los costados con los pernos mini fix del frente de cajón H, ajuste las piezas girando media vuelta en sentido horario las cajas mini fix y el fondo con los costados mediante 2 tornillos de 4 cm.

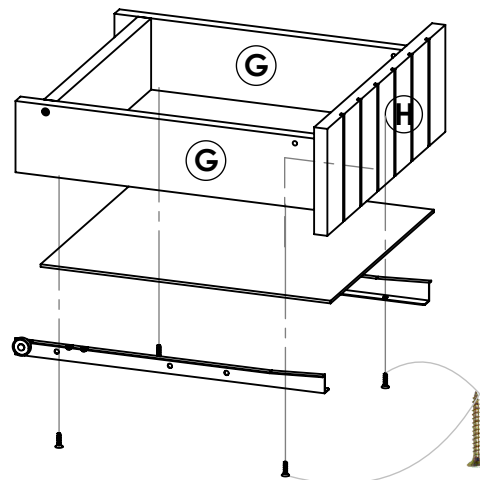

Finalmente ingrese el piso de cajón en el canal del frente de cajón y clávelo desde abajo a los costados y el fondo. Atornille las guías metálicas sobre los cantos inferiores de los costados de cajón G, mediante 4 tornillos de 2 cm.

**4** Prepare los Refuerzos de patas L, colocando a presión 4 tarugos guías 6x30 y dos cajas minifix, como así también las patas N-O atornillando un minifix por cada una.



Una las tres piezas introduciendo los pernos minifix de las patas en las perforaciones con caja minifix de los refuerzos de patas utilizando los tarugos como guía, luego ajuste las piezas girando 180 grados en sentido horario las cajas mini fix.

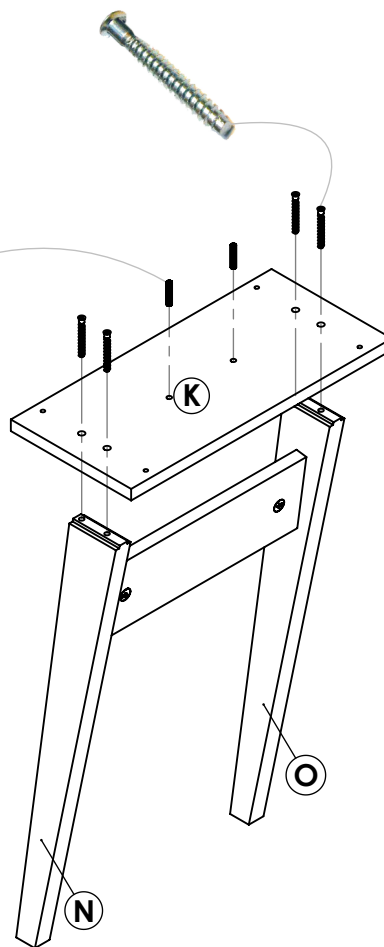

Encastre las patas macizas N-O, para luego ajustarlas desde arriba mediante los tornillos Allen de 5 cm hacia la base de las patas K. A su vez coloque a presión dos tarugos guías 6x30. Repetir el proceso para el otro juego de patas y base de patas.

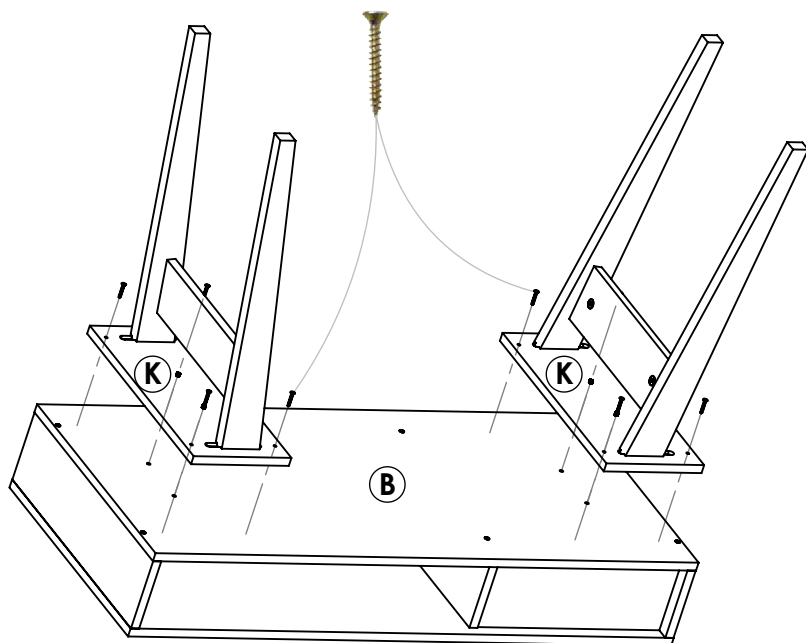

5 Una vez armado las bases de patas K con las patas macizas, ajuste estas hacia el piso B, a través de los 8 tornillos de 2,5 cm y utilizando como guía las perforaciones del piso donde van los tarugos 6x30 colocados en las bases (los cuales solo sirven de guía no golpear!).

6 Finalmente ingrese los cajones haciendo coincidir las guías que se encuentran en el costado derecho D y el separador E con las de los cajones, como muestra la figura.

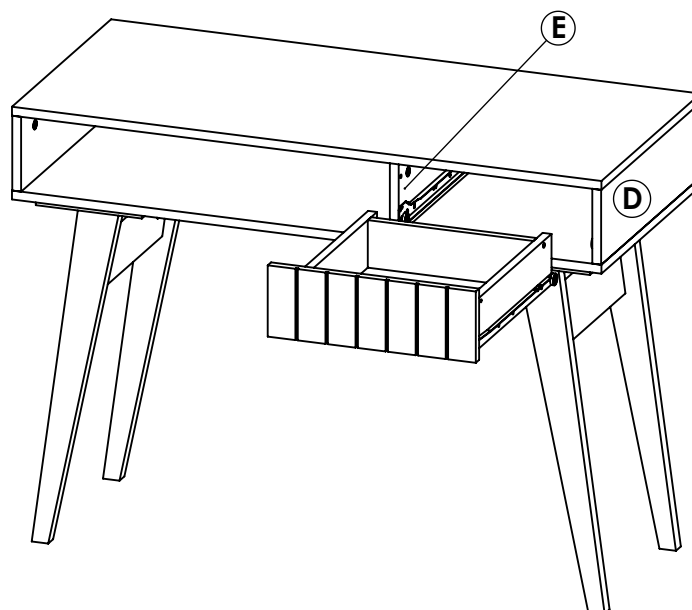

**Colocación de cajones**

**GUÍA FIJA EN MUEBLE**



**GUÍA MÓVIL EN CAJONES**

Colocar los cajones sobre las guías fijas que se encuentran ya en el mueble, como lo muestra la imagen.