

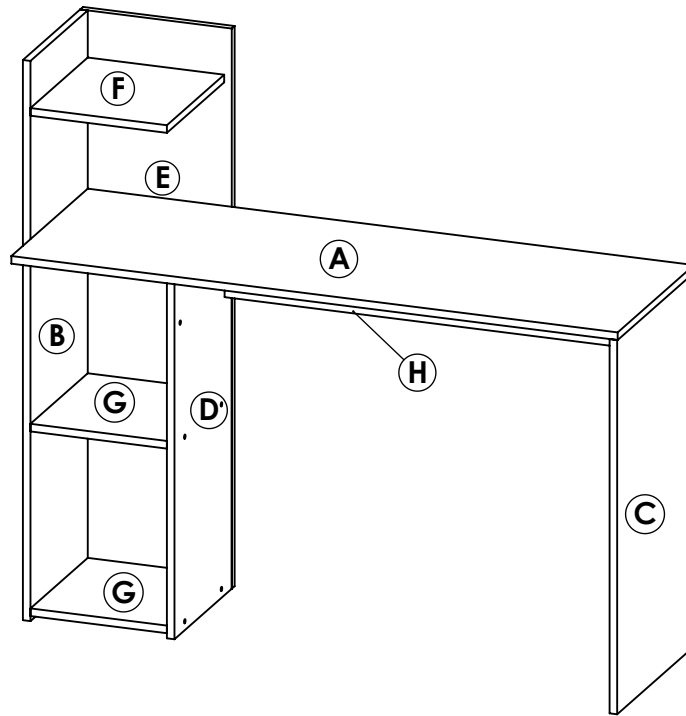

# ART. 221150 Escritorio con repisa de oficina línea clásica con estantes fijos.

## MODELO ARMADO



Tiempo aprox.  
de armado  
30 min.



Proteger de  
la humedad



No arrastrar  
o subirse al  
mueble



Lea el manual  
antes de armar



NIVEL DE DIFICULTAD

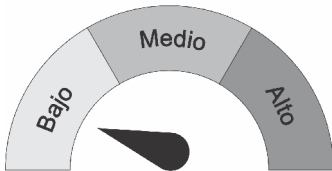

**MANTENIMIENTO** Es un producto adecuado para uso domiciliario y/o comercial, resistente a rayas, agua y artículos de limpieza de uso domestico por lo cual su mantenimiento es escaso. Se recomienda para el cuidado de las imágenes el uso de lustra muebles para la limpieza del mismo.

**IMPORTANTE** El mensaje impreso sobre el canto puede ser borrado con facilidad frotando un algodón humedecido con quita esmalte o alcohol.



**ADVERTENCIA** Antes de comenzar con el armado de nuestro producto, despliegue sobre el suelo el cartón de embalaje verificando que no se encuentren las grampas de metal, evitando de este modo el rayado o daño del mueble.

### Elementos provistos



17 Tornillos  
Phillips de  
5 cm

6 Bases plásticas



7 Pernos mini  
fix con caja



6 Tarugos  
6x30



Set de  
Clavos



### Herramientas adicionales

Además de nuestros elementos provistos, necesitara de estas herramientas para el correcto y fácil armado del mueble.



Martillo de  
carpintero

Destornillador de  
punta en cruz



Usar regla para verificar  
tamaño de tornillos

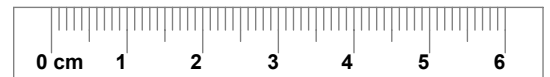

### DESCRIPCIÓN (CM):

- (A) Tapa (120 x 40)
- (B) Costado izquierdo (110 x 30)
- (C) Costado derecho (73,5 x 40)
- (D) Separador (73,5 x 30)
- (E) Fondo vertical (110 x 30)
- (H) Frente (90 x 15)
- (F) Estante arriba (27 x 30)
- (G) Estante abajo x 2 (27 x 30)

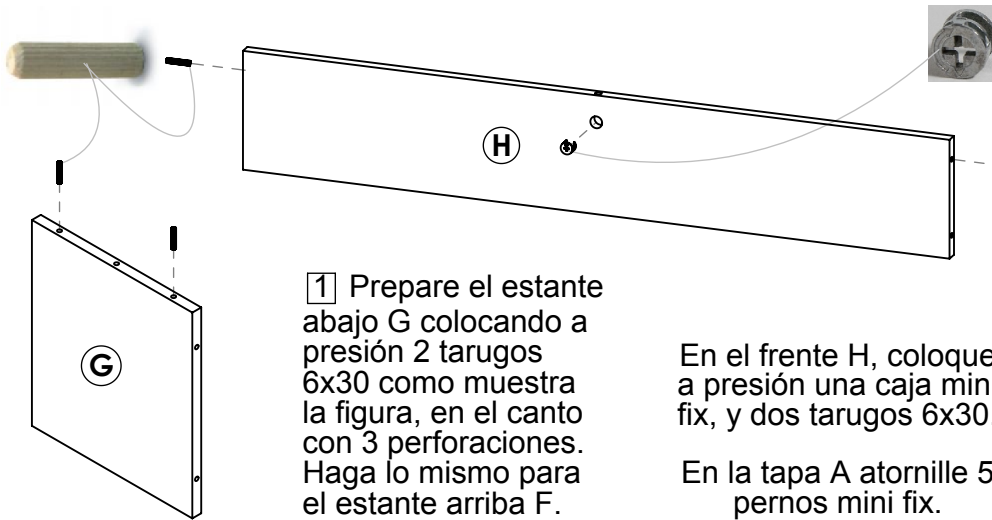

**NOTA:** Observe que la flecha debe estar alineada al orificio para ingresar correctamente.

**1** Prepare el estante abajo G colocando a presión 2 tarugos 6x30 como muestra la figura, en el canto con 3 perforaciones. Haga lo mismo para el estante arriba F.

En el frente H, coloque a presión una caja mini fix, y dos tarugos 6x30.

En la tapa A atornille 5 pernos mini fix.

Tanto en el costado derecho C como en el separador D coloque a presión 2 cajas para mini fix y desde abajo clave 2 bases plásticas.

En el costado izquierdo B clave 2 bases plásticas.

**2** Una el separador D con el frente H y el costado derecho C mediante dos tornillos Phillips de 5 cm usando de guía los tarugos del frente.

Luego desde arriba una la tapa A al costado derecho al separador y al frente, introduciendo los pernos minifix de la tapa en las perforaciones de las cajas minifix de estos. Para ajustar las piezas gire 180 grados en sentido horario las cajas mini fix.

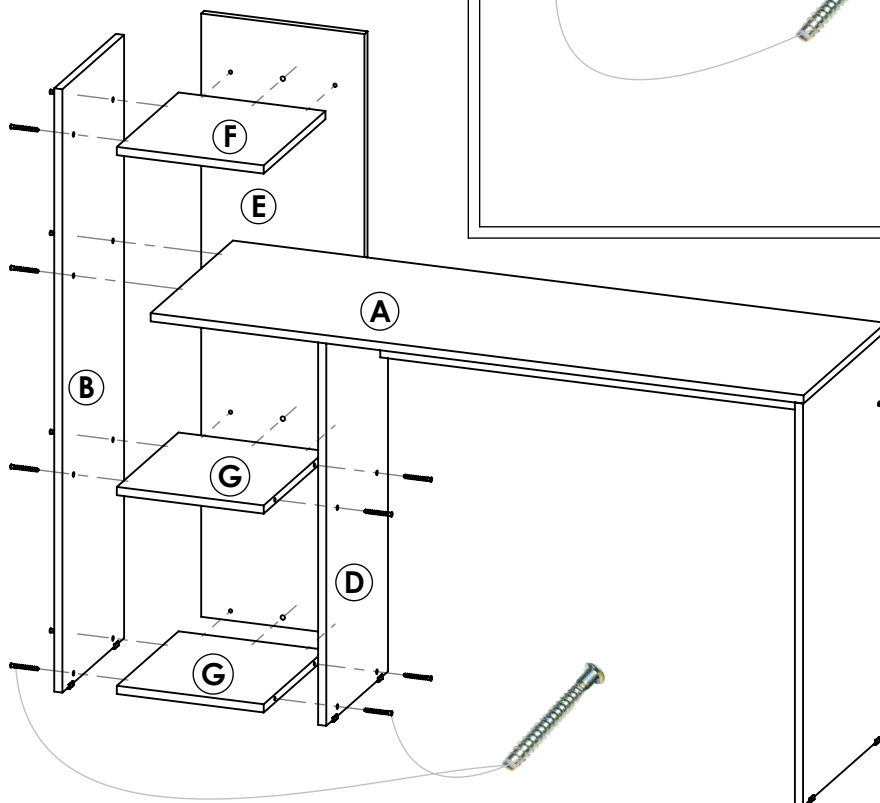
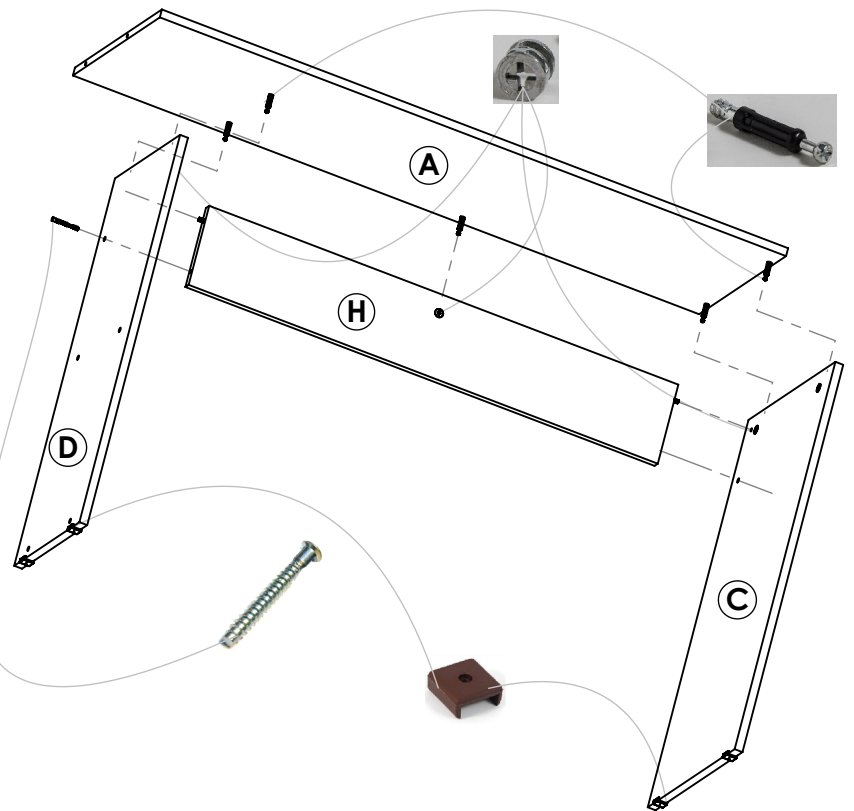

**3** Una el separador D con los estantes abajo G y el costado izquierdo B mediante 4 tornillos Phillips de 5 cm. A su vez una la tapa A con el costado izquierdo este a el estante arriba por medio de 4 tornillos.

Finalmente desde atrás una el fondo vertical E a los estantes abajo y al estante arriba por medio de 3 tornillos y usando como guía los tarugos de los primeros.