

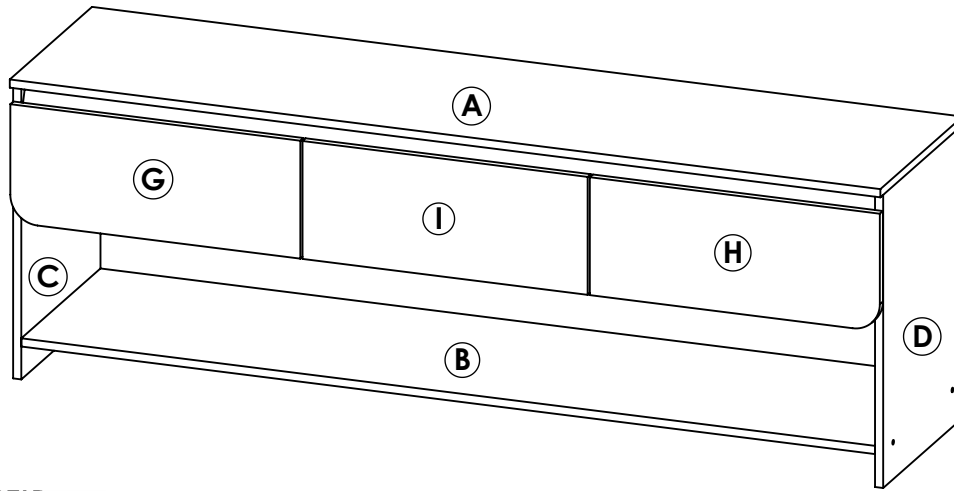

ART. 446270 Rack línea Curvalba de 1,6 mts con tres cajones y un estante.

MODELO ARMADO



Tiempo aprox.
de armado
90 min.



Proteger de
la humedad



No arrastrar
o subirse al
mueble



Lea el manual
antes de armar



NIVEL DE DIFICULTAD

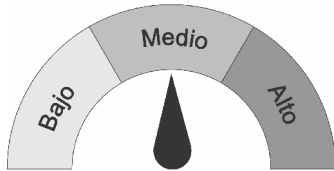

MANTENIMIENTO Es un producto adecuado para uso domiciliario y/o comercial, resistente a rayas, agua y artículos de limpieza de uso domestico por lo cual su mantenimiento es escaso. Se recomienda para el cuidado de las imágenes el uso de lustra muebles para la limpieza del mismo.

IMPORTANTE El mensaje impreso sobre el canto puede ser borrado con facilidad frotando un algodón humedecido con quita esmalte o alcohol.



ADVERTENCIA Antes de comenzar con el armado de nuestro producto, despliegue sobre el suelo el cartón de embalaje verificando que no se encuentren las grampas de metal, evitando de este modo el rayado o daño del mueble.

Elementos provistos

1 Envase de cola



8 Tornillos Allen de 5 cm



3 Pares de guías metálicas de 35 cm

6 Bases plásticas



6 Tornillos de 4 cm



Set de Clavos



2 Escuadras plásticas



12 Tornillos varianta

22 Pernos mini fix con caja



4 Tornillos de 1,5 cm



30 Tarugos 6x30



12 Tornillos de 2 cm



Herramientas adicionales

Además de nuestros elementos provistos, necesitara de estas herramientas para el correcto y fácil armado del mueble.



Martillo de carpintero

Destornillador de punta en cruz



Llave Allen 4



Usar regla para verificar tamaño de tornillos

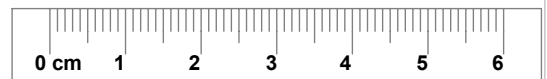

DESCRIPCIÓN (CM):

Ⓐ Tapa (160 x 40) Ⓑ Piso (157 x 38,5) Ⓔ Separador x 2 (20 x 35,5)

Ⓒ Costado izquierdo (53,5 x 38,5) Ⓓ Costado derecho (53,5 x 38,5)

Ⓔ Frente cajón lateral izquierdo (53,3 x 21,5) Ⓕ Frente cajón lateral derecho (53,3 x 21,5)

Ⓖ Frente cajón centro (52,4 x 21,5) Ⓖ Fondo mueble (159,5 x 48,5) Ⓖ Zócalo (157 x 6)

Ⓙ Costado cajón x 6 (35 x 10) Ⓚ Fondo cajón x 3 (52 x 10) Ⓖ Piso cajón x 3 (48,6 x 32,8)

Ⓖ Faja frente (157 x 6) Ⓕ Entre piso (157 x 10) Ⓖ Fondo (157 x 24)

1 Prepare el costado derecho D, colocando a presión 2 caja mini fix, colocando la guía metálica fija derecha mediante los tornillos varianta, también atornille 4 pernos mini fix en las perforaciones que muestra la figura y clave dos bases plásticas.



NOTA: Observe que la flecha debe estar alineada al orificio para ingresar correctamente.

Realice el mismo procedimiento en el costado izquierdo C, teniendo en cuenta que es simétrico.

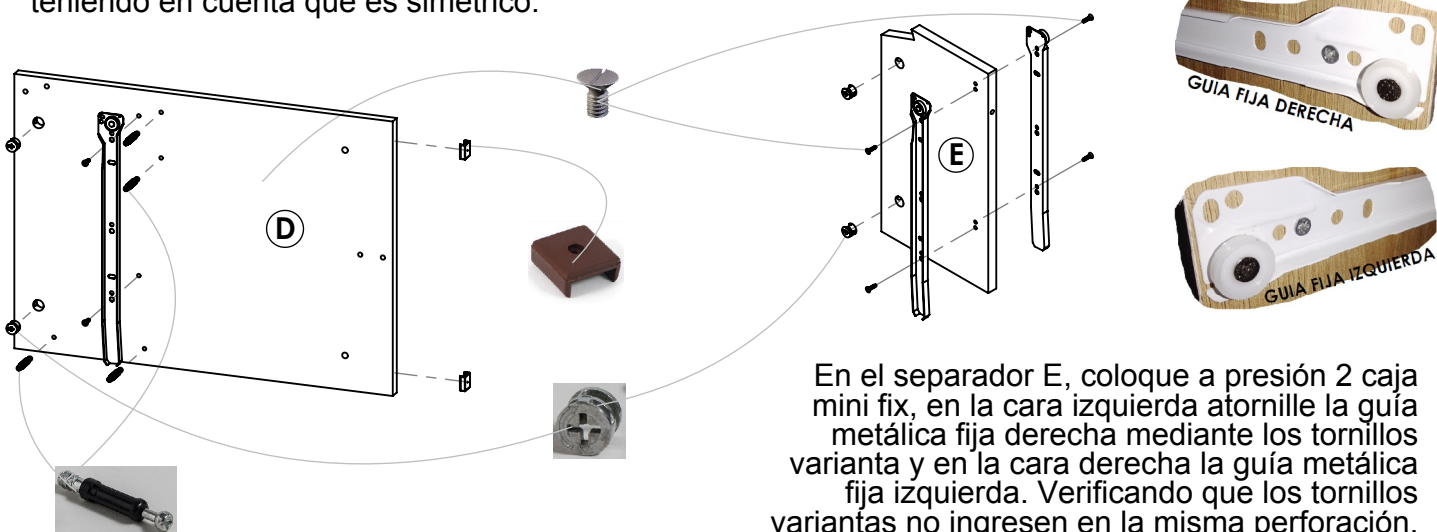

En el separador E, coloque a presión 2 caja mini fix, en la cara izquierda atornille la guía metálica fija derecha mediante los tornillos varianta y en la cara derecha la guía metálica fija izquierda. Verificando que los tornillos variantes no ingresen en la misma perforación.

Prepare el zócalo, colocando a presión 6 tarugos guías de 6x30, atornillando 2 escuadras plásticas con dos tornillos de 1,5 cm y clavando desde abajo dos bases plásticas (tanto la base como la escuadra deben quedar en línea con los tarugos superiores).

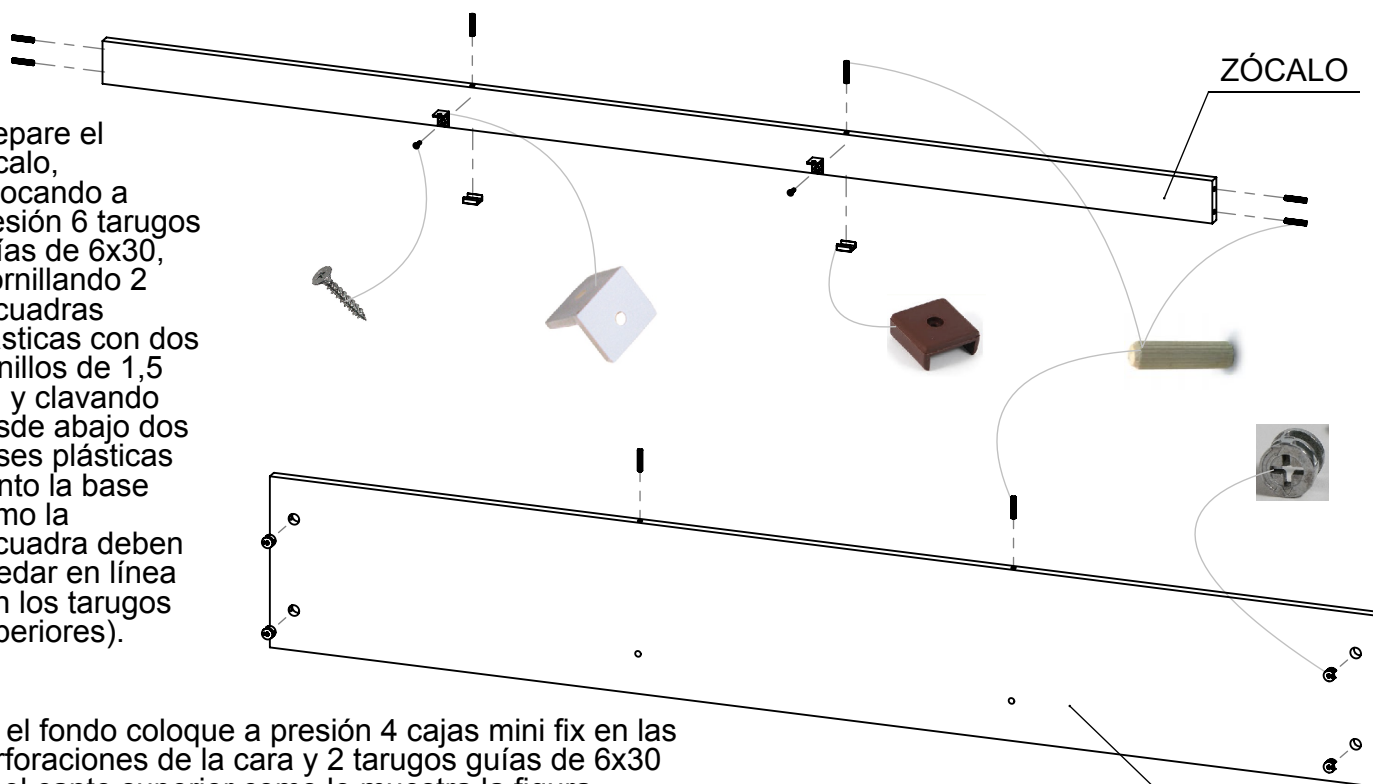

En el fondo coloque a presión 4 cajas mini fix en las perforaciones de la cara y 2 tarugos guías de 6x30 en el canto superior como lo muestra la figura.

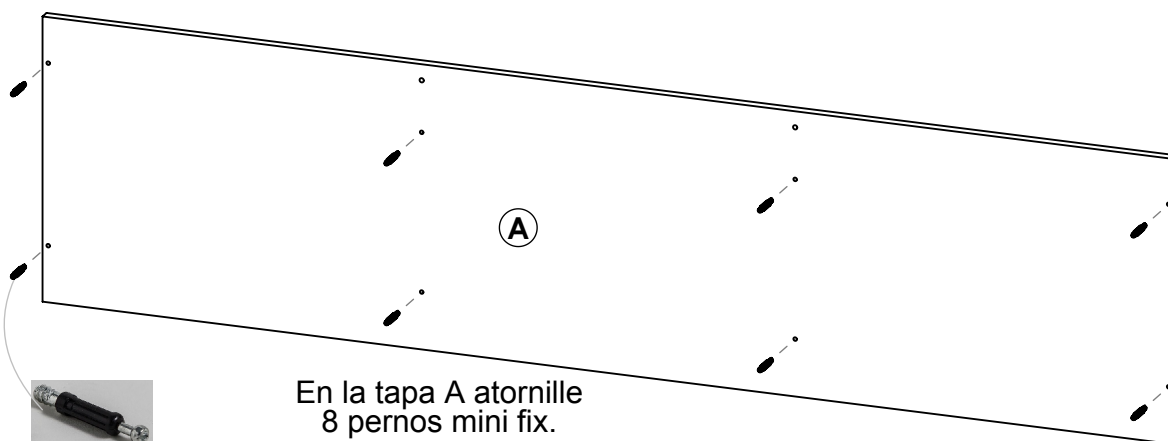

En la tapa A atornille 8 pernos mini fix.

En la faja frente coloque 4 tarugos guías de 6x30, ocupando todas las perforaciones.

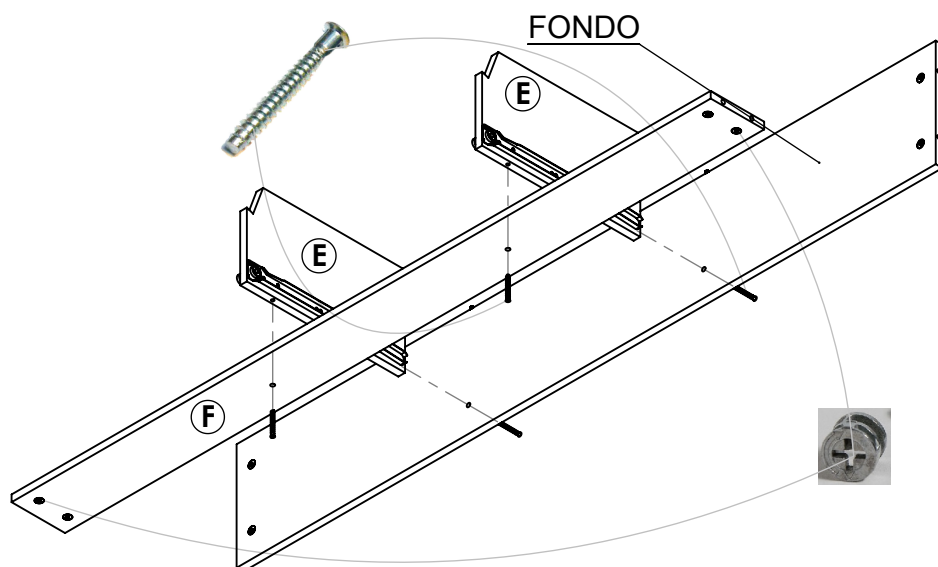

2 Una el fondo y el entre piso F con los separadores E por medio de cuatro tornillos Allen de 5 cm.

Luego coloque a presión cuatro cajas mini fix en el entrepiso F en las perforaciones que muestra la figura.

3 Una el fondo y el entre piso F a los costados C - D, introduciendo los pernos minifix de estos en las perforaciones de las cajas minifix de los primeros, luego ajuste las piezas girando 180 grados en sentido horario las cajas mini fix.

Por medio de los tornillos Allen de 5 cm una el piso B a los costados, previamente haciendo coincidir los tarugos de la faja frente y el zócalo con las perforaciones de los costados.

Además el tarugo superior del zócalo debe coincidir con la perforación inferior del piso.

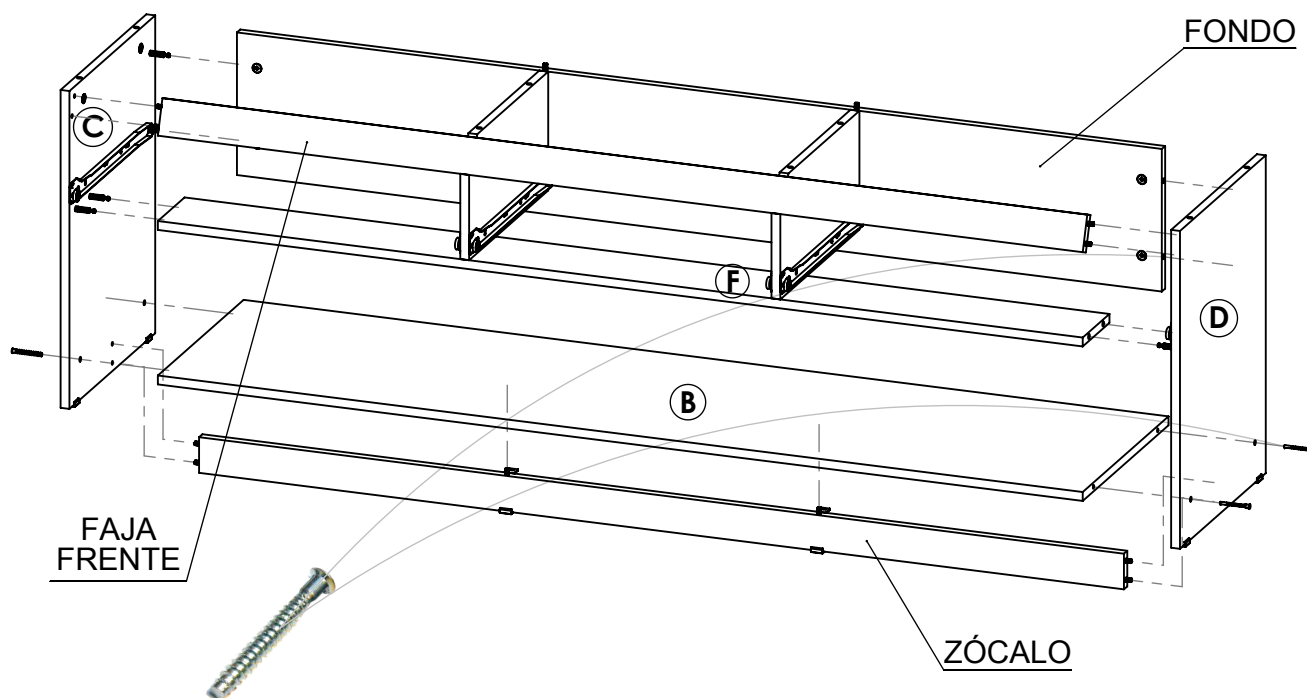

4 Armado de cajones

En este paso armamos el cajón con centro. El resto es el mismo procedimiento pero cambiando los frentes

Coloque 2 tarugos 6x30 en el fondo de cajón K, 2 mas en cada uno de los costados de cajón J a su vez encastrar las cajas mini fix. Agregar adhesivo en cada perforación donde lleve tarugo.

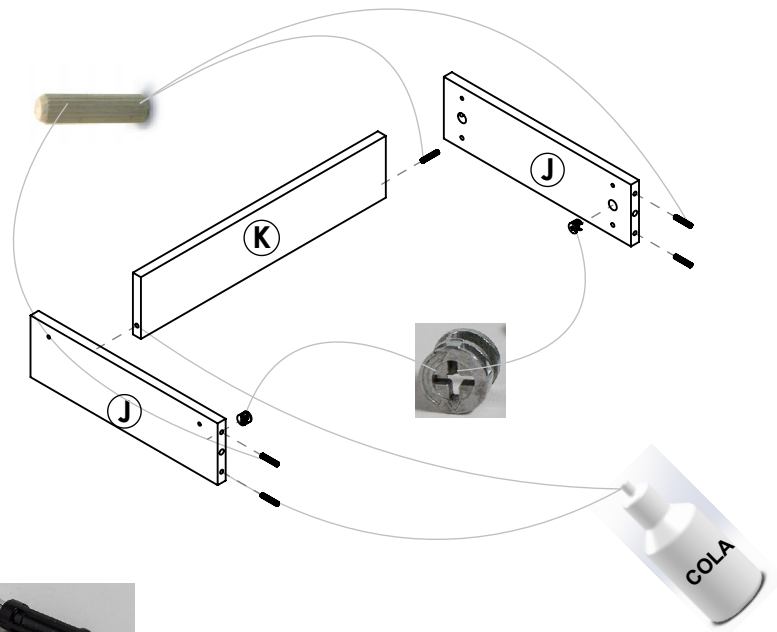

En el frente de cajón I atornillar 2 pernos mini fix.

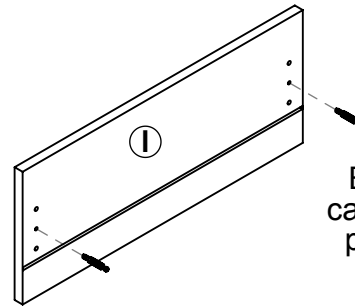

Una vez armada la estructura tipo "U" entre J-K-J, ingrese el frente de cajón I ajuste los pernos mini fax girando 180 grados las cajas mini fix. Habiendo agregado el adhesivo anteriormente. Luego ajuste el fondo y los costados mediante los dos tornillos 4 cm.

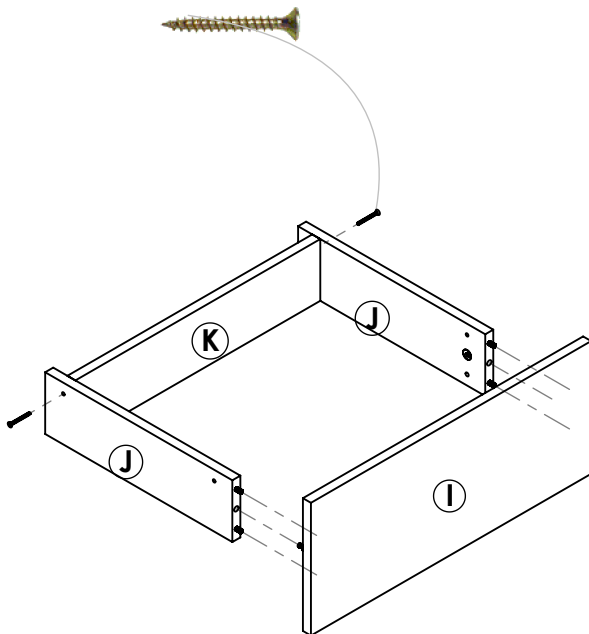

Desde abajo introduzca el piso de cajón sobre el canal del frente de cajón I, y clave este siguiendo una escuadra correcta del cajón sobre los filos inferiores de los costados y del fondo.

Atornille las guías metálicas como muestra la figura mediante 4 tornillos 2 cm.

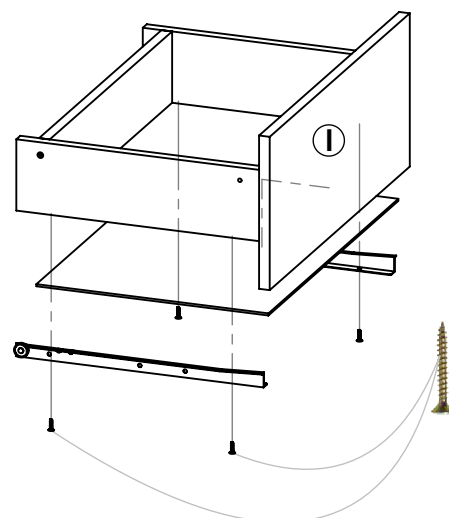

5 Una la tapa A a los costados C - D y a los separador E, introduciendo los pernos minifix de la tapa en las perforaciones de las cajas minifix de estos, luego ajuste las piezas girando 180 grados en sentido horario las cajas minifix.

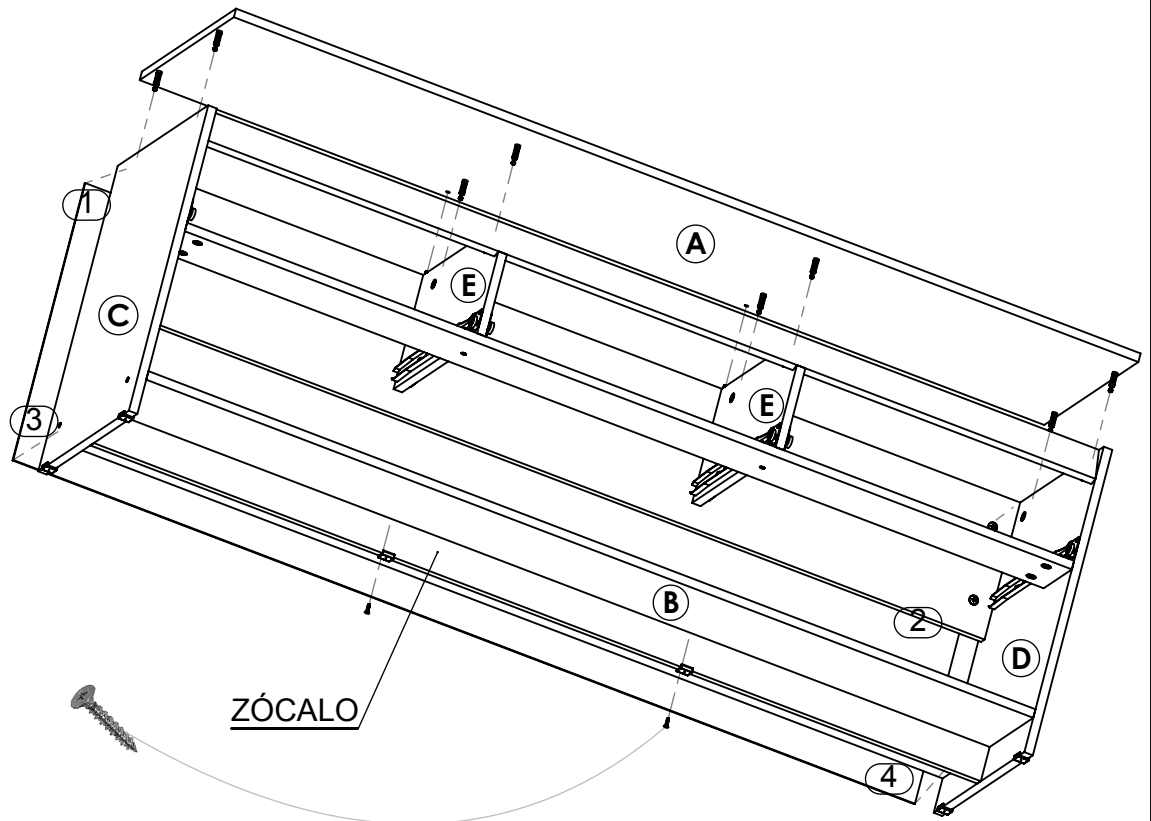

Desde abajo ajuste el zócalo por medio de dos tornillos de 1,5 cm al piso B y a través de la escuadra plástica.

Con el mueble acostado clave el fondo de mueble de 3 mm, tal como lo indica el grafico, siguiendo el orden correcto y la escuadras justa del mueble. Posteriormente distribuya los clavos a una distancia aproximada de 15 cm entre ellos, proporcionándole la rigidez necesaria al mueble.

- ① vértice A-C ② vértice A-D
- ③ vértice B-C ④ vértice B-D

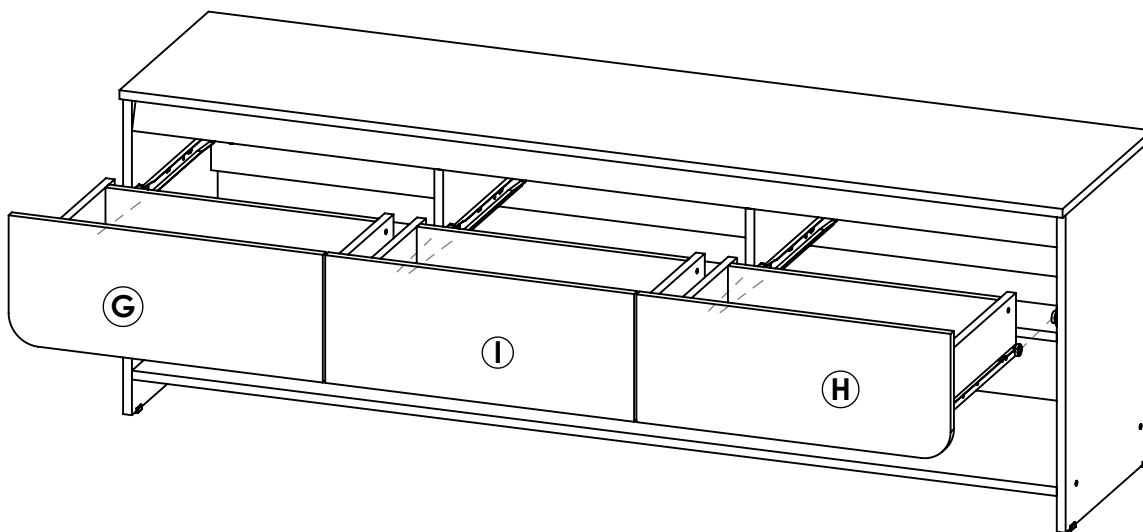

Finalmente coloque los cajones ya armados sobre las guías fijas ya colocadas en los costados y siguiendo el orden correcto de los frentes de cajón.

Colocación de cajones

Colocar los cajones sobre las guías fijas que se encuentran ya en el mueble, como lo muestra la imagen.

